

# GİRNE BELEDİYESİ

## KANALİZASYON ŞUBESİ

### GİRNE KARAOĞLANOĞLU CADDESİ BATI KOLLEKTÖRÜ PROJESİ



## İHALE DOKÜMANLARI

MART-2024

# GİRNE BELEDİYESİ

## KANALİZASYON ŞUBESİ

### GİRNE KARAOĞLANOĞLU I. ETAP BATI KANALİZASYON PROJESİ İHALESİ

## İHALE DÖKÜMANLARI

### İÇİNDEKİLER:

- İHALE DUYURUSU
- YAPIM İŞİ GENEL ŞARTNAME
- KRİTER TABLOSU
- İŞ SÖZLEŞMESİ TASLAĞI
- ÖZEL İDARİ ŞARTNAME
- ÖZEL TEKNİK ŞARTNAME
- KAZI- DOLGU TEKNİK ŞARTNAME
- BİRİM FİYAT TARİFLERİ

### EKLER:

- EK 1 TEKLİF MEKTUBU
- EK 2 METRAJ CETVELİ
- EK 3 KATILIM BEYANNAMESİ
- EK 4 GEÇİCİ TEMİNAT MEKTUBU ÖRNEĞİ
- EK 5 YETKİ BEYANNEMESİ ÖRNEĞİ
- EK 6 İMZA SİRKÜLERİ ÖRNEĞİ
- EK 7 İMZA BEYANNAMESİ ÖRNEĞİ
- EK 8 ELDE BULUNAN İŞLERE AİT BEYANNAME ÖRNEĞİ
- EK 9 İŞ ORTAKLIĞI/KONSORSİYUM BEYANNAMESİ ÖRNEĞİ

### PROJELER:

- KA-YP-01 Kanalizasyon Yerleşim Planı 1
- KA-P-02 Kanalizasyon Profili 1
- KA-D-03 Kanalizasyon Menholu Detayı
- KA-D-04 Kanalizasyon Hattı Hendek Dolgu Detayı
- KA-D-05 Kanalizasyon Parsel Bağlantıları Detayı
- KA-D-06 Kanalizasyon Hattı Dere Geçişi Detayı
- KA-D-07 İnşaat Tanıtım Panosu Detayı

## GİRNE BELEDİYESİ İHALE DUYURUSU



**İhale No** : 004 / 2024  
**İhale Makamı** : Girne Belediyesi  
**İhale Edilen İş** : Girne Karaođlanođlu I. Etap Batı Kanalizasyon Projesi  
**İhale Tahmini Deđeri** : 9.260.000.00 TL (KDV Hariç)

### Katılım ile ilgili bilgiler:

Bu İhaleye, 19/1998 sayılı "Yapı İnşaatı ve Teknik İşler Mütahhitleri Kayıt ve Denetim Yasası" geređince **Encümene kayıtlı I.Sınıf, Teknik İşler Belgesine** sahip mütahhitler katılabilir.

- İhaleye teklif verecek olanlar, şartnameye göre istenen belgeleri (ihale katılım beyannamesi, geçici teminat mektubu, imza sirküleri veya imza beyannamesi, yetki beyannamesi ve şartname alındı makbuzu) ve malzemelerle ilgili broşür, katalog ve şartname geređi istenen diđer tüm belgeleri teklifleri ile birlikte verecektir.
- Geçici teminatın miktarı İhale Katılımcısı tarafından, Geçici ve Kesin Teminat Mektupları ve Geçici Teminat Oranları Tüzüğü'nün 4(1) maddesindeki oranlar dikkate alınarak hesaplanacaktır. Teminatsız teklifler dikkate alınmayacaktır.
- Geçici teminat olarak 41/2001 sayılı Merkez Bankası Yasası altında denetlenen Banka Teminat mektupları geçerli olacaktır.
- Geçici Teminat mektubunun bitiş süresi en az **06/05/2024** tarihli olacaktır.
- Teminat olarak yalnız Banka Teminat mektubu veya Girne Belediyesi'ne yatırılacak nakdi para karşılığında alınacak makbuz geçerli olacaktır.
- Verilecek teklifler KDV'siz olacaktır.
- Teklifler en geç **22/03/2024 Cuma günü, saat 11:00' a** kadar Girne Belediyesi' ndeki teklif kutusuna kapalı zarf olarak atılmalıdır.
- Bu teklifle ilgili bilgi ve şartnamelere [www.girnebelediyesi.com](http://www.girnebelediyesi.com) adresinden ulaşılabilir. İhale Katılımcıları, Girne Belediyesi mali işler şubesine yatırılacak **9.500.00 TL** (KDV Dahil) karşılığında Girne Belediyesi İhaleler Bölümü'nden **20/03/2024** tarihi mesai bitimine kadar temin edilebilir.
- Katılımcı adayları, **20/03/2024** tarihine kadar İhale Makamından, ihale dökümanlarıyla ilgili yazılı açıklama talep edebilir.
- Belediye Meclisi ve/veya İhale Deđerlendirme Komisyonu en düşük ve/veya herhangi bir teklifi kabul etmek zorunluluğunda deđildir.
- İhale 20/2016 sayılı Kamu İhale Yasası Açık Usül şartlarına göre yapılacak ve deđerlendirme, bu Yasa altında çıkarılan Yapım İşleri İhalelerinde Uygulanacak Esaslar ve Usuller Tüzüğü kuralları uyarınca yapılacaktır.

İlgililere saygı ile duyurulur.

**GİRNE BELEDİYE BAŞKANLIđI.**



# GİRNE BELEDİYESİ

## GİRNE KARAOĞLANOĞLU CADDESİ I. ETAP BATI KANALİZASYON PROJESİ İHALESİ YAPIM İŞİ GENEL ŞARTNAMESİ

2024

Genel Şartnamede açık olmayan bir kısım olması halinde  
650 01 00 (dahili 1308) no'lu telefonlardaki yetkililerden açıklayıcı bilgi alabilirsiniz

## **BUNLARA DİKKAT EDİNİZ**

**Z**

**SİMGESİ BELGE SUNULMASININ ZORUNLUĞU OLDUĞUNA İŞARET ETMEKTEDİR.**

**B**

**SİMGESİ BEYAN YAPILMASININ ZORUNLU OLDUĞUNA İŞARET ETMEKTEDİR.**

✓ **TEKLİF DOSYANIZDA EKSİK BELGE VE BEYAN OLMAMALIDIR.**

ŞARTNAMELERE GÖRE SUNULMASI ZORUNLU OLAN BELGELERİN TÜMÜNÜ TEKLİFİNİZDE MUTLAKA SUNUNUZ VE BEYAN EDİLMESİ GEREKEN TÜM BİLGİLERİ EKSİK BIRAKMAYINIZ.

✓ **BELGELERDE EKSİK BİLGİ OLMAMALIDIR.**

SUNULMASI ZORUNLU OLAN BELGELERDEKİ BİLGİLERİN EKSİKSİZ, TAM VE DOĞRU OLDUĞUNU KONTROL EDİNİZ.

✓ **İMZASI EKSİK BELGE SUNMAYINIZ.**

BELGELERİN İMZALANMASI GEREKEN KISIMLARINI KONTROL EDİNİZ.

✓ **SUNDUĞUNUZ BELGELER VE BEYANLAR GEÇERLİ TARİH TAŞIMALIDIR.**

BEYAN ETTİĞİNİZ HER İŞLEMİN VE AYRICA HER TARİHİNİ KONTROL EDİNİZ. TARİHİ GEÇMİŞ BELGE SUNMAYINIZ.

✓ **BELGELERİNİZİ TEKLİF DOSYANIZA KOYMAYI UNUTMAYINIZ.**

## Kısım

# 1

## İHALENENİN KONUSU VE TEKLİF VERMEYE İLİŞKİN HUSUSLAR

### 1. İhale Makamına (İdareye) İlişkin Bilgiler

#### 1.1. İhale makamının (İdarenin);

a) Adı	Girne Belediyesi
b) Adresi	Ecevit Caddesi No: 68 Girne
c) Telefon Numarası	0392 650 0 100 - dahili-1311
d) Fax Numarası	0392 650 01 03
e) Elektronik Posta Adresi	girnebid.ihale@gmail.com
f) Yetkili Personel Adı ve Soyadı	Hasan Özgüt

1.2. İhale Katılımcıları, ihaleye ilişkin bilgileri yukarıdaki adres ve numaralardan yetkili kişilerle irtibat kurmak suretiyle temin edebilirler.

### 2. İhale Konusu İşe İlişkin Bilgiler

#### 2.1. İhale Konusu İşin Bilgileri

a) Adı	GİRNE KARAOĞLANOĞLU 1.ETAP BATI KANALİZASYON ALT YAPI PROJESİ
b) Türü	YAPIM İŞİ (ALT YAPI )
c) Yapılacağı Yer	GİRNE KARAOĞLANOĞLU CADDESİ
d) İşin Süresi	100 Gün

### 3. İhaleye İlişkin Bilgiler ile İhaleye Son Teklif Verme Tarih ve Saati

#### 3.1.

a) İhale Kayıt Numarası	: 004 / 2024
b) İhale İşlemi	: Açık Usul (Kapalı Zarf)
c) Teklifin Sunulacağı Adres	: Girne Belediyesi İhale Komisyonu
d) İhalenin Yapılacağı Adres	: Girne Belediyesi Hizmet Binası
e) İhale için ayrılmış toplam tahmini değer	: 9.260.000,00 + KDV

3.2. Teklifler, en geç **22 /03 / 2024** tarih ve **Cuma günü saat 11:00'e** kadar Girne Belediyesi binasındaki teklif kutusuna atılmalıdır. Bu saatten sonra gelen teklifler kabul edilmez ve değerlendirilmeye alınmaz.

3.3. Verilen teklifler, zeyilname düzenlenmesi hali hariç, herhangi bir sebeple geri alınamaz.

#### 4. İhale Dokümanının Görülmesi ve Temini

4.1. İhale dokümanı aşağıda belirtilen adreste ve Merkezi İhale Komisyonu internet sayfası üzerinden bedelsiz olarak görülebilir. Ancak, ihaleye teklif verecek olanların, İdarece onaylı ihale dokümanını satın alması zorunludur.

a) İhale Dokümanının Görülebileceği Yer	<u>irne Belediyesi İhaleler Bölümü</u>
b) İhale Dokümanının Görülebileceği İnternet Adresi	<u>www.girnebelediyesi.com</u>
c) İhale Dokümanının Satın Alınabileceği Yer	<u>Girne Belediyesi Mali İşler</u>
d) İhale Dokümanı Satış Bedeli (.....yatırılacak.) TL KDV dahil	<u>9,500,00 TL KDV dahil</u>
e) İhale Dökümanı son satış tarihi ve saati	<u>20/ 03 /2024, Saat 15:30</u>
f) İhale ile ilgili son soru sorma tarihi ve saati	<u><b>En geç ihale kapanış tarihinden 6 (altı) iş günü önce mesai saati bitimine kadar.</b></u>

4.2. İhale Katılımcıları tarafından incelenen ve üzerinde çalışılan proje, şartname ve metrajlar ile ilgili soruları, anlaşılmayan konuları, İhale Katılımcılarının vereceği teklifi etkileyecek eksik, fazla veya hatalı iş kalemleri ve/veya iş guruplarını, fazla, eksik ve hatalı tespit edilen metrajları, yazılı olarak Girne Belediyesi ihaleler bölümüne **(f) bendinde belirtilen süreye kadar yapmalıdırlar.** Bu tarih ve saatten sonra **soru kabul edilmeyecektir.** İhale Katılımcıları tarafından açıklama talep edilmemesi halinde, verilen ihale dokümanlarının tümünün verildiği şekilde kabul (taahhüt) edilmiş olacağı gibi, ihale dokümanlarının ekinde yer alan metrajlar da son metraj olarak sayılacaktır.

4.3. Gerek duyulması halinde, İhale Katılımcılarının yazılı talebi üzerine, idarenin çıkaracağı son metrajlar, zeyilnameler ve idare tarafından yapılan yazılı açıklamalar **en geç ihale kapanış tarihinden 6 (altı) iş günü önce mesai saati bitimine kadar** İhale katılımcılarına bildireceklerdir.

4.4. Bu ihale kapsamında, İdare tarafından **18 /03 / 2024** tarihinde saat **10:00**'da yer gösterimi yapılacaktır. Yer gösterimi ile ilgili katılan İhale katılımcılarına tespit amacıyla "**Yer Gösterim Tutanağı**" düzenlenecektir. **Belirtilen gün ve saatte yer gösterimine katılmayan firmalar yeri görmüş sayılacaktır.**

4.4.1. İşin yapılacağı yeri ve çevresini gezmek, inceleme yapmak, teklifini hazırlamak ve taahhüde girmek için gerekli olabilecek tüm bilgileri temin etmek İhale katılımcılarının sorumluluğundadır. İşyeri ve çevresinin görülmesiyle ilgili bütün masraflar İhale Katılımcısına aittir.

4.4.2. İhale Katılımcısı, işin yapılacağı yeri ve çevresini gezmekle, işyerinin şekline ve mahiyetine, iklim şartlarına, işinin gerçekleştirilebilmesi için yapılması gerekli çalışmaların ve kullanılacak malzemelerin miktar ve türü ile işyerine ulaşım ve şantiye kurmak için gerekli hususlarda maliyet ve zaman bakımından bilgi edinmiş, teklifini etkileyebilecek riskler, olağanüstü durumlar ve benzeri diğer unsurlara ilişkin gerekli her türlü bilgiyi almış sayılır

4.4.3. Tekliflerin değerlendirilmesinde, İhale Katılımcısının işin yapılacağı yeri incelediği ve teklifini buna göre hazırladığı kabul edilir

#### 5. İhale Dokümanının Kapsamı

5.1. İhale dökümanı aşağıdaki belgelerden oluşur:

a) Yapım İşi Genel Şartnamesi,

- b) Özel İdari Şartname,
- c) Özel Teknik Şartnameler,
- d) Projeler
- e) Teknik Belgeler
- f) Zeyilname ve açıklamalar,
- g) Standart Formlar:
  - İhale Katılım Beyannamesi
  - Geçici Teminat Mektubu Örneği
  - İş Ortaklığı Beyannamesi Örneği
  - Mali Teklif Formu (veya metraj bazında hazırlanmış birim fiyat teklif formu)
  - Zorunlu Kontrol Formu
  - **Eldede Bulunan İşler Beyannamesi ve Ekindeki Sözleşmeler**

5.2. Yukarıdaki, belgelere ilaveten, bu Şartnamenin ilgili hükümleri gereğince İdarenin düzenleyeceği zeyilnameler ile İhale Katılımcılarının yazılı talebi üzerine İdare (İhale Makamı) tarafından yapılan yazılı açıklamalar, ihale dokümanının bağlayıcı bir parçasıdır.

5.3. İhale Katılımcıları tarafından ihale dokümanının içeriği dikkatli bir şekilde incelenmelidir. Teklifin verilmesine ilişkin şartların yerine getirilmemesinden kaynaklanan sorumluluk teklif verene aittir. **İhale dokümanında öngörülen kriterlere ve şekil kurallarına uygun olmayan teklifler hiç sunulmamış sayılır ve değerlendirmeye alınmaz.**

## 6. Bildirim ve Tebligat Esasları

- 6.1. İhale kararları ile ilgili tebliğler İhale Katılımcılarına ve halka İhale Komisyonunun ilan tahtasına asılarak duyurulur ve ihale makamına tebligat yazılı yapılır.
- 6.2. Bir ihale ile ilgili sorulara verilecek yanıtlar, açıklayıcı bilgiler ve zeyilnameler İhale Katılımcılarına İhale Komisyonunun resmi internet sitesinde duyurulur ve yazılı olarak imza karşılığı tebliğ edilir. İhale Katılımcısı tarafından sunulan beyannamede belirtilen iletişim numaraları vasıtasıyla irtibat kurulamayan ve irtibat sağlanan fakat teslim almaya gelmeyen İhale Katılımcılarına tebligat yapılmış kabul edilir.
- 6.3. İdare tarafından ortak girişimlere yapılacak bildirim ve tebligat, yukarıdaki esaslara göre pilot/koordinatör ortağa yapılır.

## Kısım

# 2

## İHALEYE KATILIM İLE İLGİLİ HUSUSLAR

### 7. Teknik İş İhalesi Katılım Şartları

- 7.1. Müteahhitlerin 19/1998 sayılı **"Yapı İnşaatı ve Teknik İşler Müteahhitleri Kayıt ve Denetim Yasası"** gereği, İnşaat Encümenine kayıtlı olması zorunludur. İhalenin teklifinin açılacağı yıla ait Encümene kayıtlı olmayan İhale Katılımcıları değerlendirme dışı bırakılır. İhale Katılımcıları, İnşaat Encümenine kayıtlı olduğunu İhale Katılım Beyannamesinde beyan olarak sunmak zorundadır. **[B]**
- 7.2. **Bu ihaleye I.Sınıf Teknik Karnesi almış Müteahhitler katılabilir.** İhale Katılımcılarının ihaleye bireysel olarak katılabileceği gibi, iş ortaklığı veya konsorsiyum oluşturarak katılmaları da mümkündür. İhale Katılımcıları, İnşaat Encümeni sınıf karnesini İhale Katılım Beyannamesinde beyan olarak sunmak zorundadır. **[B]**
- 7.3. İhaleye, iş ortaklığı veya konsorsiyum oluşturarak katılacak olan İhale Katılımcıları, İş Ortaklığı veya Konsorsiyum Beyannamesi sunmak zorundadır. **[Z]**
- 7.4. Bu İhaleye iş ortaklığı ve /veya konsorsiyum olarak katılacak İhale Katılımcılarının her birisi yukarıdaki 7 maddesinde belirtilmiş sınıf karnesine ayrı ayrı sahip olması gerekir.



7.5. Gerekli sınıf karnesine sahip olmayan İhale Katılımcılarının teklifleri geçersiz sayılacaktır.

**8. İhale Katılım Şartı olan ve Teklifin Esasını Oluşturan Belgeler.**

8.1. İhale Katılımcılarının ihaleye katılabilmeleri için aşağıda sayılan **katılım şartı belgelerini** teklif dosyalarında sunmaları gerekir.

a) **İhale Katılım Beyannamesi:** Tüm kısımların eksiksiz doldurulduğu, yetkili kişi tarafından imzalanmış ve tüm beyanların doğru olarak sunulması gereken belgedir.

b) **Geçici Teminat:** Bu Şartnamenin ekinde geçici teminata ilişkin standart form örneğine uygun olarak bir banka tarafından hazırlanan **geçici teminat mektubudur** veya teminat miktarı kadar olan miktarı Girne Belediyesi veznesine yatırıldığını gösteren makbuzdur.

c) **Mali Teklif Formu ve/veya istenmesi halinde metraj bazında hazırlanmış birim fiyat teklif formu:** Bu Şartname ekinde yer alan standart forma uygun teklif formudur.

ç) **Tüzel kişilerde Şirket Tescil Belgeleri veya şahıs olarak başvuranlarda Kimlik Kartı veya Ticari Unvan Tescil Belgesi'nin bilgilerini içeren belge**

d) **İmza Sirküleri veya İmza Beyannamesi:** 2024 yılında düzenlenmiş teklif vermeye yetkili olduğunu gösteren belgedir.

1) Teklif verecek olan **Gerçek kişi** ise, 2024 yılına ait, tasdik memuru tarafından onaylanmış imza beyannamesi,

2) Teklifi verecek olan **Tüzel kişi** ise, tüzel kişiliğin direktörü ve/veya direktörlerinin, 2024 yılına ait, tasdik memuru tarafından onaylanmış imza sirküleri,

e) **Yetki Beyannamesi:** Tüzel veya Gerçek Kişi'yi temsilen "Yetkili" sıfatıyla ihaleye katılma halinde, yetkili adına düzenlenmiş, ihaleye katılmaya ilişkin **2024 yılına** ait noter onaylı yetki beyannamesi,

f) **Şartname alındı makbuzu:** Bu ihaleye ait şartnamenin bedelinin Girne Belediyesi veznesine yatırıldığını belgeleyen makbuz veya makbuzun fotokopisidir.

g) İş ortaklığı veya konsorsiyum olarak teklif atılması halinde İş Ortaklığı veya Konsorsiyum Beyannamesi

ğ) **Zorunlu Belge Kontrol Formu:** İhale makamları ve ihale katılımcısı tarafından doldurulmuş zorunlu belge kontrol formu.

h) **Elde Bulunan İşler Beyannamesi ve Ekindeki Sözleşmeler:** Elde bulunan tüm işlerin kanıtlanması adına telif ile birlikte sunulan belge ve ekindeki sözleşmelerdir.

## 8.2. Belgelerin Sunuluş Şekli:

- 8.2.1. İhale Katılımcıları, **yukarıdaki 8.1. maddesinin a, b ve c bendinde sayılan belgelerin asıllarını** diğer belgelerin ise asılları ve/veya aslına uygunluğu tasdik memuru veya Merkezi İhale Komisyonu tarafından onaylanmış örneklerini teklif dosyasında sunmak zorundadır.
- 8.2.2. İmza Sirküleri veya İmza beyannamesi sunan İhale Katılımcılarının ihale için yetkilendirecekleri kişiler için vereceği Yetki Beyannamesi'nin tasdik memuruna onaylatılmasına gerek yoktur. Ancak, bu belge şirketin başlıklı kağıdına yazılı, imzalı, mühürlü ve orijinal belge olmalıdır ve yetkiyi veren yetkili kişi ile yetkilendirilen kişinin her ikisinin de imzalarının belgede bulunması şarttır. Direktörlerinin müştereken yetkili olduğu şirketlerin tüm direktörlerinin Yetki beyannamesi'nde imzalarının olması şarttır. Eksik imzalı yetki beyannamesi sunan İhale Katılımcılarının teklifi geçersiz sayılacaktır.
- 8.2.3. **Teklifin geçersiz sayılma nedenleri: Bu şartnamede 8.1. maddesinde belirtilen belgelerden herhangi birinin teklif dosyasında eksik olması, imzalanması gereken herhangi bir belgenin imzalanmamış olması, usulüne göre doldurulmamış olması veya boş bırakılarak sadece imzalanması veya teklifleri ile geçici teminatın usulüne uygun olmayan İhale Katılımcılarının teklifleri hiç olmadığı şeklinde işlem görür, geçersiz sayılır ve teklif okunmadan değerlendirme dışı bırakılır. Bir teklifin okunması esnasında ve/veya okunduktan sonra yukarıda belirtilen herhangi bir eksikliğin saptanması halinde de teklif hiç sunulmamış sayılır ve değerlendirme dışı bırakılır.**

## 9. İhale Katılım Şartı olan ve Teklifin Esasını Oluşturan Bilgiler

9.1. İhale Katılımcılarının ihaleye katılabilmeleri için aşağıda sayılan **katılım şartı bilgileri** teklif dosyalarındaki İhale Katılım Beyannamesinde **beyan etmeleri** zorunludur.

- a) Genel, Özel İdari ve Özel Teknik Şartnameler, varsa zeyilnameler okunup incelenip anlaşıldıktan sonra teklif dosyasının sunulduğuna dair beyan **B**
- b) Mali yıla ait, Meslek Odasına Kayıt Belgesi bilgileri ve yapım işlerinde İnşaat Encümeni tarafından verilen Sınıf Karnesi bilgileri ve elektrik işlerinde Kıbrıs Türk Elektrik Müteahhitleri Birliği tarafından verilen 1. Sınıf Karnesi bilgilerini içeren beyan **B**
- c) Çalışma Dairesinden yasaklı olmadığına dair, tekliflerin açıldığı tarihte geçerliliği olan İhaleye Katılım Belgesi bilgilerinin beyanı **B**
- d) Gelir ve Vergi Dairesinden, tekliflerin açıldığı tarihte geçerliliği olan Vergi Güvenlik Belgesi (borcu yoktur veya borcu yapılandırmıştır yazısı) bilgilerinin beyanı, **B**
- e) Sosyal Sigortalar Dairesinden, tekliflerin açıldığı tarihte geçerliliği olan yükümlülüğü (borcu yoktur veya borcu yapılandırılmıştır) bilgisinin beyanı **B**
- f) İhtiyat Sandığından, tekliflerin açıldığı tarihte geçerliliği olan yükümlülüğü (borcu yoktur veya borcu yapılandırılmıştır) bilgisinin beyanı **B**
- g) İnşaat Encümeninden tekliflerin açıldığı tarihte geçerliliği olan Sınıf Karnesi beyanı **B**
- h) Rekabet Yasası uyarınca ödenmemiş para cezası bulunmadığına dair beyan **B**

## 9.2. Bilgilerin Sunuluş Şekli:

9.2.1. İhale Katılımcıları, yukarıda sayılan bilgileri İhale Katılım Beyannamesinde eksiksiz ve doğru olarak sunmak zorundadır.

**9.2.2.İhale Katılım Beyannamesi bu şartnamede belirtilen teklifin esasını oluşturan belgelerden bir tanesidir ve bu şartnamenin 8.2.3. maddesinde belirtilen şartlar bu belge için aynen geçerlidir.**

**9.2.3.İhale katılım beyannamesinde katılımcı tarafından gerçeğe aykırı beyan yapıldığının tespit edilmesi halinde veya ihale üzerinde kalan katılımcı tarafından taahhüt altına alınan durumu tevsik eden 20/2016 Sayılı Kamu İhale Yasası'nın 64. Maddesinin 2. Fıkrasının (B) Bendinde belirtilen belgelerin, karar üretilmeden önce 3 iş günü içerisinde sunulmaması halinde, taahhüt yerine getirilmemiş sayılır, katılımcı ihale dışı bırakılır ve geçici teminatı gelir kaydedilir.**

**9.2.4.Böyle bir durumda ikinci en uygun teklifi veren katılımcıya karar tebliğ edilir ve aynı prosedür bu katılımcıya da uygulanır.**

**9.2.5.Yukarıda 9.1 maddesi altında belirtilen ve beyan usulü sunulan belgelerin, ihaleyi kazanan katılımcı tarafından, ihalenin açıldığı tarihi de kapsayan geçerli belgeler ile sunulması gerekmektedir. İhale katılımcılarının ihaleyi kazanmaları halinde mağduriyet yaşamamaları açısından bu hususa dikkat etmeleri, ihale zarfları açılmadan önce bu belgeleri temin etmiş olmaları gerekmektedir.**

## **10. Numune ve/veya Katalog veya Broşür Teslimi**

**Bu ihalede numune ve/veya tanıtım materyali istenmemektedir.**

## **11. İhaleye Katılmayacak Olanlar**

11.1. Kamu İhale Yasasının 13'üncü maddesinde ihaleye katılmayacağı belirtilenler doğrudan veya dolaylı ya da Alt Yüklenici olarak, kendileri veya başkaları adına hiçbir şekilde ihaleye katılamazlar.

11.2. Bu yasalara rağmen ihaleye katılan İhale Katılımcıları ihale dışı bırakılarak geçici teminatları gelir kaydedilir. Ayrıca, bu durumun tekliflerin değerlendirilmesi aşamasında tespit edilememesi nedeniyle bunlardan biri üzerine ihale bağlanmışsa, teminatı gelir kaydedilerek daha sonra gelen en uygun teklif sahibi İhale Katılımcısına ihale bağlanabilir veya ihale iptal edilebilir. İhale Komisyonu uygun gördüğü teklife kadar bu işlemi tekrarlamaya yetkilidir.

## **12. Teklif Hazırlama Giderleri**

12.1. Tekliflerin hazırlanması ve sunulması ile ilgili bütün masraflar İhale Katılımcılarına aittir. İhale Katılımcısı, teklifini hazırlamak için yapmış olduğu hiçbir masrafı idareden isteyemez.

## **13. İhale Dokümanında Değişiklik Yapılması**

13.1.Tekliflerin hazırlanmasını veya işin gerçekleştirilmesini etkileyebilecek maddi veya teknik hatalar veya eksikliklerin ihale makamınca tespit edilmesi veya katılımcılar tarafından yazılı olarak bildirilmesi halleri dışında, ihale dokümanında değişiklik yapılmaz.

13.2.İhale makamları, ihale dokümanlarını alan tüm iktisadi işletmelere bütün değişiklik ve düzeltmeleri, ihale teklifi sunmak için tanınmış olan sürenin bitiminden 6 (altı) iş günü öncesine kadar, ücretsiz olarak gönderir ve tüm değişiklik ve düzenlemeleri internet sitesinde yeniden yayınlar

13.3.Yapılan değişiklik nedeniyle tekliflerin hazırlanabilmesi için ek süreye ihtiyaç duyulması halinde, ihale komisyonları, ihale tarihini bir defaya mahsus olmak üzere en fazla 10 (on) iş günü süreyle erteleyebilir. Erteleme süresince ihale dokümanı satılmasına ve teklif alınmasına devam edilir

13.4.Değişiklik halinde, teklifini bu düzenlemeden önce vermiş olan katılımcılara, teklifini geri çekerek, yeniden teklif verme imkanı tanınır

13.5.İhale dokümanlarında önemli eksiklik veya hataların olduğu fark edilirse, ihale komisyonları, ihale sonuçlandırma usulünün tümünü iptal edebilir veya ihaleyi tekrar edebilir.

#### 14. İhale Saatinden Önce İhalenin İptal Edilmesi

- 14.1. İdare tarafından gerekli görülen veya ihale dokümanında yer alan belgelerde ihalenin yapılmasına engel olan ve düzeltilmesi mümkün bulunmayan hususların tespit edildiği hallerde, ihale saatinden önce ihale iptal edilebilir.
- 14.2. Bu durumda, iptal nedeni belirtilmek suretiyle ihalenin iptal edildiği ilan edilerek duyurulur. Bu aşamaya kadar teklif vermiş olanlara ihalenin iptal edildiği ayrıca tebliğ edilir.
- 14.3. İhalenin iptal edilmesi halinde, verilmiş olan bütün teklifler reddedilmiş sayılır ve bu teklifler açılmaksızın İhale Katılımcılarına iade edilir.
- 14.4. İhalenin iptal edilmesi nedeniyle İhale Katılımcıları, İdareden herhangi bir hak talebinde bulunulamaz.

#### 15. Ortak Girişim

- 15.1. Birden fazla gerçek veya tüzel kişi iş ortaklığı oluşturmak suretiyle ihaleye teklif verebilir
- 15.2. İş ortaklığı en çok hisseye sahip ortak, konsorsiyumda belirlenecek koordinatör pilot ortak olarak yazılı olarak beyan edilmek zorundadır.  
Ancak bütün ortakların hisse oranlarının eşit olduğu veya diğer ortaklara göre daha fazla hisse oranına sahip ve hisseleri birbirine eşit olan ortakların bulunduğu iş ortaklıklarında ise bu ortaklardan biri pilot ortak olarak belirlenir. Z
- 15.3. İş ortaklığı veya konsorsiyum oluşturmak suretiyle ihaleye teklif verecek İhale Katılımcıları, iş ortaklığı yaptıklarına dair pilot ortağın da belirtildiği veya konsorsiyumda koordinatör ortak ekte örneği bulunan iş ortaklığı veya konsorsiyum beyannamesini teklifleriyle beraber sunacaklardır. Z
- 15.4. İhalenin iş ortaklığı veya konsorsiyum üzerinde kalması halinde, sözleşmenin imzalanmasından önce tasdik memuru onaylı ortak girişim sözleşmesinin İdareye verilmesi zorunludur. Z
- 15.5. İş ortaklığı sözleşmesinde, ortakların hisse oranları ve pilot ortak ile diğer ortakların işin yerine getirilmesinde müştereken ve müteselsilen sorumlu oldukları, konsorsiyumlarda ise her ortağın taahhüt ettiği işten sorumlu olacağı belirtilecektir.

#### 16. Alt Yükleniciler

- 16.1. İhale Katılımcıları, ihale konusu hizmetlerin Alt Yüklenicilere yaptırmayı düşündükleri kısımları tekliflerinde belirtmeleri gerekir. İhalenin bu şekilde teklif veren İhale Katılımcısının üzerinde kalması durumunda İhale Katılımcısının işe ait sözleşme imzalanmadan önce Alt Yüklenicilerin listesini Kontrolün onayına sunması gerekir.
- 16.2. Alt Yükleniciler vasıtasıyla yapılacak işler ihale dokümanlarında belirtilen hususlara aykırı olmamak kaydıyla, Kontrolün yazılı onayı ile değişiklik yapılabilir. Kontrol böyle bir durumda İhale Komisyonunu bilgilendirir.
- 16.3. Alt Yüklenici olarak çalıştırılacak gerçek ve tüzel kişiler için bu **şartnamenin 11'üncü** maddesi kuralları aynen geçerlidir.
- 16.4. Bu durumda Alt Yüklenicilerin yaptıkları işlerle ilgili sorumluluğu yüklenicinin sorumluluğunu ortadan kaldırmaz.

Kısım

3

TEKLİFLERİN HAZIRLANMASI VE SUNULMASINA İLİŞKİN  
HUSUSLAR

#### 17. Teklif, Sözleşme Türü ve İhalenin Verilmesine İlişkin Usul

17.1. İhale Katılımcıları tekliflerini, **birim fiyat** olacak şekilde toplam bedel olarak teklif vereceklerdir. İhale sonucu, ihale üzerinde bırakılan İhale Katılımcısıyla **birim fiyat olacak şekilde toplam bedel üzerinden** sözleşme imzalanacaktır.

#### 18. Teklif Verilmesi:

18.1. **Bu ihalede işin tamamı için teklif verilecektir.**

18.2. **Teklif K.D.V. (Katma Değer Vergisi) hariç olarak verilecektir.**

#### 19. Teklif ve Ödemelerde Geçerli Para Birimi

19.1. **Teklifte geçerli para birimi TL (Türk Lirası) olacaktır.**

#### 20. Tekliflerin Sunulma Şekli

20.1. Teklif mektubu ve geçici teminat da dahil olmak üzere ihaleye katılabilme şartı olarak bu Şartnamede istenilen bütün belgeler bir zarfa veya pakete konulur. Zarfın veya paketin üzerine İhale Katılımcısının adı-soyadı veya ticari unvanı, tebligata esas açık adresi, teklifin hangi işe ait olduğu ve ihaleyi yapan İdarenin açık adresi yazılır. Zarfın veya paketin yapıştırılan yeri İhale Katılımcısı tarafından imzalanır ve/veya mühürlenir. **Z**

20.2. Zeyilname ile teklif verme süresinin uzatılması halinde, İdare (İhale Makamı) ve İhale Katılımcılarının ilk teklif verme tarih ve saatine bağlı tüm hak ve yükümlülükleri süre açısından, tespit edilecek yeni teklif verme tarih ve saatine kadar uzatılmış sayılır.

#### 21. Teklif Mektubunun Şekli ve İçeriği

21.1. Teklif mektupları, ekteki form örneğine uygun şekilde yazılı ve imzalı olarak sunulması zorunludur. **Z**

21.2. Teklif Mektubunda;

a) İhale dokümanının tamamen okunup kabul edildiğinin belirtilmesi,

b) Teklif edilen bedelin rakam **ve/veya** yazı ile birbirine uygun olarak açıkça yazılması,

c) Kazıntı, silinti, düzeltme bulunmaması,

d) KKTC vatandaşı gerçek kişilerin kimlik numarasının, tüzel kişilerin ise vergi sicil numarasının belirtilmesi,

e) Teklif mektubunun ad, soyadı veya ticaret unvanı yazılmak suretiyle yetkili kişilerce imzalanmış olması zorunludur. **Z**

21.3. İş ortaklığı olarak teklif veren İhale Katılımcılarının teklif mektuplarının, ortakların tamamı tarafından veya yetki verdikleri kişiler tarafından imzalanması gerekir. **Z**

#### 22. Tekliflerin Geçerlilik Süresi

22.1. Tekliflerin geçerlilik süresi, ihale tarihinden itibaren en az **30 iş** günüdür (en az 30 iş günü).

22.2. İhtiyaç duyulması halinde, teklif geçerlilik süresinin en fazla yukarıda belirlenen süre kadar uzatılması İhale Katılımcılarından talep edilebilir. İhale Katılımcıları, İdarenin bu talebini kabul veya reddedebilir. İdarenin teklif geçerlilik süresinin uzatılması talebini reddeden İhale Katılımcısının geçici teminatı iade edilir.

22.3. Teklifinin geçerlilik süresini uzatan İhale Katılımcısı, teklif ve sözleşme koşullarını değiştirmeden, geçici teminatını kabul ettiği yeni teklif geçerlilik süresi ile geçici teminata ilişkin hükümlere uygun hale getirir.

22.4. Bu konudaki istek ve cevaplar yazılı olacaktır.

#### 23. Teklif Fiyatına Dahil Olan Giderler

23.1. İlgili mevzuat gereğince yapılacak ulaşım, sigorta, vergi, resim ve harç giderleri, İhale Katılımcılarınca teklif edilecek fiyata dahil edilecektir.

23.2. Bu şartnamenin 24.1. maddesinde yer alan gider kalemlerinde artış olması ya da benzeri yeni gider kalemlerinin oluşması hallerinde, teklif edilen fiyatın bu tür artış ya da farkları

karşılıyacak payı içerdği kabul edilir. İhale Katılımcısı, bu artış ve farkları ileri sürerek herhangi bir hak talebinde bulunamaz ve İhale Katılımcılarına fiyat farkı ödenmez.

23.3. Teklif fiyata dahil olan diğer giderler aşağıda belirtilmiştir:

23.4. Taahhüdün (ilave işler nedeniyle meydana gelebilecek artışlar dahil) yerine getirilmesine ilişkin ödenecek vergi, resim, harç ile ulaşım giderleri.

## 24. Geçici Teminat

24.1. Geçici teminatın miktarı, İhale Katılımcısı tarafından aşağıdaki oranlar dikkate alınarak hesaplanır. Bu kurala uygun olmayan geçici teminat veren İhale Katılımcısının teklifi **değerlendirme dışı** bırakılır. 

Teklif Edilen İhale Bedeli	Teminat Miktarı
0.- TL'den büyük - 20,000.- TL'ye kadar	500.- TL
20,000.- TL'den büyük - 50,000.- TL'ye kadar	1,000.- TL
50,000.- TL'den büyük - 100,000.- TL'ye kadar	2,500.- TL
100,000.- TL'den büyük - 200,000.- TL'ye kadar	5,000.- TL
200,000.- TL'den büyük - 500,000.- TL'ye kadar	10,000.- TL
500,000.- TL'den büyük - 1,000,000.- TL'ye kadar	25,000.- TL
1,000,000.- TL'den büyük - 2,500,000.- TL'ye kadar	50,000.- TL
2,500,000.- TL'den büyük - 5,000,000.- TL'ye kadar	100,000.- TL
<b>5,000,000.- TL'den büyük miktarlar için</b>	<b>150,000.- TL</b>

24.2. İhale Katılımcısının ortak girişim olması halinde toplam geçici teminat miktarı, ortaklık oranına veya işin uzmanlık gerektiren kısımlarına verilen teklif tutarlarına bakılmaksızın ortaklardan biri veya birkaçı tarafından karşılanır.

24.3. Geçici teminat en az **06 / 05 / 2024** tarihli olmalıdır. (**Bu tarih gazete ilanında ve İhale Komisyonu resmi internet sitesinden de görülebilir.**)

24.4. Kabul edilebilir bir geçici teminat ile birlikte verilmeyen teklifler, istenilen katılma şartlarının sağlanamadığı gerekçesiyle değerlendirme dışı bırakılacaktır.

24.5. Banka kanalıyla sunulacak geçici teminat mektupları aşağıdaki hususları içermek zorundadır.

24.5.1. Teminat mektubu sahibi İhale Katılımcısının adı-soyadı ve varsa ticari ünvanı açıkça yazılmalı,

24.5.2. İhalenin kapanış tarihi, sayısı ve konusu açıkça yazılmalı,

24.5.3. Para birimi açıkça belirtilmeli, teminat miktarı rakam ve yazı ile birbirine uygun olarak açıkça yazılmalı ve üzerinde kazıntı, silinti veya düzeltme bulunmamalı,

24.5.4. Teminatın vadesi (Başlangıç ve Bitiş) tarih ve süre olarak açıkça yazılmalı, vade bitiş tarihinin resmi tatil gününe rastlaması halinde, teminat mektubunun geçerli ve uygun olması için "vade bitiş tarihi, tatil gününü izleyen ilk iş günü olur" şeklinde ibare taşınmalı,

24.5.5. Teminat mektubu yetkili kişilerce adı, soyadı ve ünvanı yazılmak suretiyle imzalanmalı ve teminat mektubunun alındığı ilgili bankanın resmi mühürü ile mühürlenmelidir.

24.5.6. Geçici teminat mektubu Girne Belediyesi adına düzenlenecektir.

## 25. Teminat Olarak Kabul Edilecek Değerler.

25.1. Teminat olarak kabul edilecek değerler aşağıda sayılmıştır:

25.1.1. Girne Belediyesi mali şubesine yatırılacak para karşılığı alınacak makbuz.

25.1.2. 39/2001 sayılı Bankalar Yasası altında kurulmuş olan bankalardan alınacak Banka Teminat Mektubu,

25.1.3. KKTC Merkez Bankası gözetim ve denetimindeki bankalardan Kontrgaranti yaptırılması koşuluyla, Kuzey Kıbrıs Türk Cumhuriyeti Bankaları dışından alınan teminat mektupları,

25.1.4. İhale makamı tarafından uygun görülerek ilan edilecek diğer varlıklar.

25.2. Banka Teminat Mektubu verilmesi halinde, bu mektubun kapsam ve şeklinin, Merkezi İhale Komisyonu tarafından belirlenen esaslara ve standart formlara uygun olması gerekir. Bu esaslara ve standart formlara aykırı olarak düzenlenmiş teminat mektupları geçerli kabul edilmez.

25.3. Teminatlar, teminat olarak kabul edilen diğer değerlerle değiştirilebilir.

25.4. Her ne suretle olursa olsun, İdarece alınan teminatlar haczedilemez ve üzerine ihtiyati tedbir konulamaz.

Kısım

4

## TEKLİFLERİN DEĞERLENDİRİLMESİ VE SÖZLEŞME YAPILMASINA İLİŞKİN HUSUSLAR

### 26. Tekliflerin Alınması ve Açılması

26.1. Teklifler, bu şartnamenin 3.2 maddesinde belirtilen ihale saatine kadar Merkezi İhale Komisyonunun teklif kutusuna atılacaktır.

26.2. İhale komisyonunca, tekliflerin alınması ve açılmasında aşağıda yer alan usul uygulanır:

26.2.1. İhale komisyonunca bu şartnamede belirtilen ihale saatinde ihaleye başlanır ve bu saate kadar kaç teklif verilmiş olduğu bir tutanakla tespit edilerek, hazır bulunanlara duyurulur.

26.3. İhale komisyonu teklif zarflarını alınış sırasına göre inceler. Bu incelemede zarfın üzerinde İhale Katılımcısının adı-soyadı veya ticari ünvanı, tebligata esas açık adresi, teklifin hangi işe ait olduğu, ihaleyi yapan İdarenin açık adresi ve zarfın yapıştırılan yerinin İhale Katılımcısı tarafından imzalanıp ve/veya mühürlenmesi hususlarına bakılır. Bu hususlara uygun olmayan zarflar bir tutanakla belirlenerek değerlendirmeye alınmaz.

- 26.4. İhale konusu zarflar, İhale Katılımcılarıyla birlikte hazır bulunanlar önünde alınış sırasına göre açılır. İhale Katılımcılarının belgelerinin eksik olup olmadığı ve teklif mektubu ile geçici teminatlarının usulüne uygun olup olmadığı kontrol edilir. Belgeleri eksik olan veya teklif mektubu ile geçici teminatı usulüne uygun olmayan İhale Katılımcıları bir tutanakla belirlenerek teklifleri geçersiz sayılır ve okunmadan iptal edilir.
- 26.5. Belgeleri tamam ve teklifler ile geçici teminatı usulüne uygun olan İhale Katılımcıları ve teklif fiyatları açıklanır. Bu işlemlere ilişkin hazırlanan tutanak İhale Komisyonunca imzalanır.
- 26.6. Teklifler İhale Komisyonunca değerlendirilmek üzere oturum kapatılır.

## 27. Tekliflerin Değerlendirilmesi

- 27.1. Bu ihale şartnamelerine göre sunulması gereken belgeler ve bu belgelere ilgili mevzuat gereğince eklenmesi zorunlu olan eklerinden herhangi birinin, İhale Katılımcıları tarafından sunulmaması halinde, bu eksik belgeler ve ekleri **tamamlanılmayacaktır.**
- 27.2. Bu ilk değerlendirme ve işlemler sonucunda teklifin esasını oluşturan unsurlar olarak katılım şartı olarak beyan etmesi gereken bilgileri ve belgeleri eksiksiz ve teklifleri ile geçici teminatı usulüne uygun olan İhale Katılımcılarının tekliflerinin ayrıntılı değerlendirilmesine geçilir.
- 27.3. Bu aşamada, İhale Katılımcılarının ihale konusu işi yapabilme kapasitelerini belirleyen yeterlik kriterlerine ve tekliflerin ihale dokümanında belirtilen şartlara uygun olup olmadığı incelenir. Uygun olmadığı belirlenen İhale Katılımcılarının teklifleri değerlendirme dışı bırakılır.

## 28. İhale Katılımcılarından Tekliflerine Açıklık Getirmelerinin İstenilmesi

- 28.1. İhale komisyonunun talebi üzerine İdare (İhale Makamı), tekliflerin incelenmesi, karşılaştırılması ve değerlendirilmesinde yararlanmak üzere açık olmayan hususlarla ilgili İhale Katılımcılardan açıklama isteyebilir.
- 28.2. Bu açıklama, hiçbir şekilde **teklif fiyatında değişiklik yapılması veya ihale dokümanında öngörülen kriterlere uygun olmayan tekliflerin uygun hale getirilmesi amacıyla istenilemez** ve bu sonucu doğuracak şekilde kullanılamaz.
- 28.3. İdarenin yazılı açıklama talebine, İhale Katılımcısı tarafından yazılı olarak cevap verilir.

## 29. Bütün Tekliflerin Reddedilmesi ve İhalenin İptal Edilmesi

- 29.1. İhale Komisyonu bütün teklifleri reddederek ihaleyi iptal etmekte serbesttir. İhale Komisyonu bütün tekliflerin reddedilmesi nedeniyle herhangi bir yükümlülük altına girmez.
- 29.2. İhalenin iptal edilmesi halinde bu durum, tüm İhale Katılımcılarına gerekçeleriyle birlikte bildirilir.

## 30. İhalenin Verilmesine İlişkin Kriterler

- 30.1. En uygun teklifin belirlenmesinde, Kamu İhale Yasasının 75'inci maddesi ve Yapım İşleri İhalelerinde Uygulanacak Esaslar ve Usuller Tüzüğü kurallarına göre işlem yapılacaktır.
- 30.2. Bu ihalede en uygun teklif **Ekonomik Açıdan En Avantajlı Teklif** olanıdır.
- 30.3. Ekonomik Açıdan En Avantajlı Teklifin belirlenmesinde kullanılacak kriterlerin ve değerlendirmeye esas alınacak unsurların ağırlıkları ile hesaplama yöntemine ilişkin açıklamalar, bu şartnamenin ekindeki Değerlendirme Kriterleri Formu'nda belirtilerek, İnşaat Encümeni tarafından da onaylatılmak suretiyle şartname ile birlikte verilecektir.

## 31. Ekonomik Açıdan En Avantajlı Teklifin Değerlendirme Esasları

- 31.1. Ekonomik Açıdan En Avantajlı Teklif Kriterlerinin Puanlama Yöntemi aşağıdaki unsurlara göre hesaplanır.
- 31.2. İhale Komisyonu verilen teklifleri değerlendirirken, diğer tekliflere veya idarenin tespit ettiği keşif bedeline göre teklif fiyatı aşırı düşük olanları tespit eder. Öncelikli olarak geçerli olarak değerlendirmeye alınan tekliflerin içinde keşif bedelinin % 25'inin altında olan teklifler değerlendirme dışında bırakılır. Geçerli tekliflerin tümü toplanır ve geçerli İhale Katılımcıların toplam sayısına bölünerek **ortalama teklif bedeli** tespit edilir. Ortalama teklif bedelinin **% 10 altında olan teklifler aşırı düşük** olarak değerlendirilir ve değerlendirme dışı bırakılır.



31.3. Değerlendirmeye esas alınacak unsurlar şartnamenin ekinde sunulan kriter tablosundan görülebileceği gibi üç ana kriterden oluşur.

- a) Teklif edilen fiyat
- b) Mesleki ve teknik yeterlilik
- c) Mali ve ekonomik durum

Ekonomik açıdan en avantajlı teklif hesaplamalar sonucu en yüksek toplam puanı alan teklif olur. Toplam puan, ana kriterlerden alınan puanların toplamıdır.

#### 31.4. Teklif Edilen Fiyat Kriteri

31.4.1. Bu ihalede İhale Katılımcısı tarafından sunulan fiyatın toplam değerlendirme içerisindeki ağırlığı % **60'dir**. Yapım İşleri İhalelerinde Uygulanacak Esaslar ve Usuller Tüzüğünde yer alan formüle göre puan hesaplaması yapılır. En düşük teklif atan İhale Katılımcısına tam puan verilir ve diğer teklif sahiplerine düşük olana yüksek puan ve daha yüksek atan teklif sahiplerine küçükten büyüğe doğru daha düşük orantılı puan verilir. En yüksek teklif atan İhale Katılımcısı en düşük puanı alır.

#### 31.5. Mesleki ve Teknik Yeterlilik Kriteri

31.5.1. Bu ihalede mesleki ve teknik yeterlilik kriterinin toplam değerlendirme içerisindeki ağırlık % **30'dur**. Bu kriter iki alt kriterden oluşmaktadır. İş Deneyim alt kriterin ağırlığı % **30 ve elinde iş bulundurma alt kriterinin ağırlığı % 70'dir**.

31.5.2. İhale Katılımcılarının iş deneyimi alt kriterindeki unsurlardan puan alabilmesi için her unsur için iş bitirme belgesi sunması veya bir iş bitirme belgesinde bu şartnamede aranan unsurları yerine getirmiş olması gerekir. İş Bitirme belgesinin sunulmadığı unsurlara puan verilmez.

31.5.3. İş Bitirme Belgesi, Kamu İhale Yasasında belirtilen herhangi bir kamu kurum ve kuruluşu için yapılan ve sözleşmeye dayalı bir işi kapsıyorsa mutlaka geçici kabulü tamamlanmış ve ilgili **Teknik Daireler tarafından düzenlenmiş** bir iş olmalı ve ilgili belgenin **2 Temmuz 2015 tarihinden** sonra İnşaat Encümeni tarafından onaylanmış olması zorunludur.



31.5.4. İş Bitirme Belgesi, Kamu İhale Yasasında belirtilen kamu kurum ve kuruluşu haricinde bir işi kapsıyorsa mutlaka Yetkili İzin Makamı olarak tanımlanan Belediyeler ve Kaymakamlıklardan "işe başlama belgesi" ve "onay belgesi" almış bir iş için olmalı, Yetkili İzin Makamı tarafından düzenlenmeli ve **2 Temmuz 2015 tarihinden** sonra İnşaat Encümeni tarafından onaylanmış olması zorunludur.



31.5.5. Yukarıda belirtilen İş Bitirme Belgeleri'nin özelliklerini taşımayan İş Bitirme Belgeleri değerlendirmeye alınmaz ve puan verilmez.

31.5.6. 2 Temmuz 2015 tarihine kadar alınmış olan İş Durum Belgelerine bu ihalede puan verilmez. İhale Katılımcıları tarafından sunulan İş Bitirme Belgelerine puan verilebilmesi için, "**Yüklenici Müteahhitlik/ticari unvanı ve MŞ numarası**" İhale Katılımcısı firmanın "**Yüklenici Müteahhitlik/ticari unvanı ve MŞ numarası**" ile aynı olmak zorundadır. Bu şartı yerine getirmeyen İş Bitirme Belgeleri teklif dosyasında sunulamaz, veya, sunulması halinde bu belglere **puan verilmez**.

#### 31.6. İş Deneyim alt kriterinde puanlama aşağıdaki gibidir

31.6.1. **Teknik İşler için ise özgü ifade edilecek özellikler** : İş Deneyimi alt kriterinin unsurlarından birisidir ve unsurlar içerisinde ağırlığı % **30'dur** ve aşağıdaki unsurlardan oluşur.

- **Parasal miktar üzerinden çıkılan ihale ile ilgili miktar ile ilgili değerlendirme, ihale katılımcıları tarafından sunulan iş bitirme belgelerinde inşaat Encümeni'nin düzenlediği güncelleme dikkate alınarak yapılacaktır.**

**31.6.1.1. Alt Yapı ve Kanalizasyon İşleri :** İş Deneyimi alt kriterinin içerisinde % 100'lük ağırlığa sahiptir. Bu ihalede Müteahidin teknik iş sınıf karnesine sahip olması ve ihale miktarı kadar (9.260.000,00 TL+kdv ) tek seferde yapmış olduğunu **1 adet teknik iş bitirme belgesi** sunması değerlendirmede yeterli olacaktır. Tek seferde yapmış olduğu 1 adet teknik iş bitirme belgesine göre ihale miktarı %60 altında (5.556.000,00 TL+kdv) daha az iş yapmış olan hiç puan alamaz ve %60 ile %100 arası iş yapmış olan (5.556.000,00 TL+kdv ve 9.260.000,00 TL+kdv) istekliye orantılı olarak puan verilir. İş yeterlilik belgesi sunmayan istekli puan alamaz.

**31.6.2. Elde bulundurulan iş alt kriteri toplam iş sayısı ile toplam iş tutarı'ndan oluşur.** Puanlama, şu unsurlara göre yapılır:

**31.6.2.1. Toplam İş Sayısı:**

Elinde bulundurulan işler alt kriterinin unsurlarından birisidir ve ağırlığı % 30'dir. İhaleye teklif atan tüm İhale Katılımcıları arasında **elinde iş bulunmayan her katılımcıya tam puan** verilir. Bu puanlamada elinde sayı iş sayısı bazında en fazla iş bulunduran Katılımcı en az puanı alır. Aradaki puanlar Katılımcıların elinde bulundurdukları iş sayısına göre, daha az iş bulunduran daha fazla puan ve daha fazla iş bulunduran Katılımcı daha az puan alacak şekilde katılımcılara puan dağılımı yapılır.

**31.6.2.2. Toplam İş Tutarı:** Elinde bulundurulan işler alt kriterinin unsurlarından birisidir ve ağırlığı % 70'dir. İhaleye teklif atan tüm katılımcılar arasında **elinde iş bulunmayan her katılımcıya tam puan** verilir. Bu puanlamada parasal miktarı en fazla bulunan Katılımcı en az puanı alır. Aradaki puanlar Katılımcıların elinde bulundurdukları işin parasal miktarına göre, daha az parasal miktar olarak en az iş bulunduran daha fazla ve parasal miktar olarak daha fazla iş bulunduran Katılımcı daha az puan alacak şekilde katılımcılara puan dağılımı yapılır.

**31.6.3. İhale Katılımcıları, bu ihaleye başvurdukları tarih itibarı ile elde bulundurdukları iş olarak, 20/2016 Kamu İhale Yasası 4. Maddesinin 1. Fıkrasının altındaki tüm benlerde adı geçen ihale komisyonlarının kararı ile aldığı ve geçici kabul almamış tüm işleri de, iş sayısı ve iş bedeli olarak beyan etmek zorundadır.**

**31.6.4.** İş ortaklığı veya konsorsiyum olarak teklif atan İhale Katılımcılarının her birisi için elde bulunan işler alt kriteri ayrı olarak hesaplanır ve ortakların ortalaması puanlamaya dahil edilir.

**31.7. Mali ve Ekonomik Durum Kriteri:**

**31.7.1.** Bu ihalede ekonomik ve mali durum kriterinin toplam değerlendirme içerisindeki ağırlık % 10'dur. Bu kriter iki alt kriterden oluşmaktadır. Ciro miktarı alt kriterin ağırlığı % 90 ve Kar/Zarar alt kriterinin ağırlığı % 10'dur.

**31.7.2.** İhale Katılımcıları, bu alt kriter için Gelir ve Vergi Dairesine onaylı **son üç yılın** yıl sonu hesaplarının kar zarar hesaplarını **her yıl için ayrı ayrı** sunmak kaydı ile puan alır.

**31.7.3. Ciro miktarı**

a) Her İhale Katılımcısının üç yıllık toplam ciro miktarının teklif edilen ihale bedelinin 2 (iki) katına oranı dikkate alınarak, Tüzükteki formül kullanılarak hesaplama yapılır. Hesaplama neticesinde 1 ve 1'in üzerinde netice elde eden her Katılımcıya tam puan verilir. 1'in altında elde edilen neticeye büyükten küçüğe doğru orantılı olarak puan verilir.

b) Her ihale katılımcısı işletme ayrıntılı gelir tablosunda bulunan "NET ŞATIŞLAR" kaleminde

yazılı bedeli beyan edecektir.

#### 31.7.4. Kar/Zarar.

- a) Her İhale Katılımcısının son 3 (üç) yıldaki kar veya zararı toplanır ve 3 (üç) yıllık toplam ciro miktarına bölünerek üç yıllık karlılık oranı belirlenir. En yüksek karlılık oranına sahip olan Katılımcı tam puan alır. Karlılık oranına göre büyükten küçüğe doğru orantılı olarak puan verilir. Sıfırın altında eksi değer çıkması halinde puan verilmez.
- b) Her ihale katılımcısı işletme ayrıntılı gelir tablosunda bulunan "DÖNEM KARI VE ZARARI (Vergi Öncesi Kar/Zarar. Değerleme öncesi dönem kar/zarar)" kaleminde yazılı bedeli beyan edecektir.

31.8. İş ortaklığı olarak teklif atan İhale Katılımcılarının her birisi için ayrı olarak hesaplanır ve ortakların ortalaması puanlamaya dahil edilir

#### 32. İhale Karara Bağlanması

32.1. Yapılan değerlendirme sonucunda ihale komisyonu tarafından ihale, en yüksek puanı elde eden Katılımcıya bağlanır.

32.2. İhale üzerinde bırakılan Katılımcıdan bu şartnamenin 11'inci maddesinde belirtilen bilgilerin teyit edilmesi istenir.

Ancak, Katılımcı tarafından gerçeğe aykırı beyan yapıldığının tespit edilmesi halinde veya ihale üzerinde kalan Katılımcı tarafından taahhüt altına alınan durumu belgeleyen belgelerin karar üretilmeden önce Katılımcı tarafından şartnamede belirtilecek sürede İhale Komisyonuna sunulmaması halinde teklif yok sayılır, Katılımcı ihale dışı bırakılır ve geçici teminatı gelir kaydedilir. Bu durumda ihalenin iptal edilmesi veya başka bir Katılımcıya bağlanması ile ilgili İhale Komisyonu Kamu İhale Yasası maddeleri çerçevesinde uygulama yapar.

#### 33. İhale Kararının Bildirilmesi

33.1. İhalenin kime ve hangi fiyata kaldığı gösteren karar, **en fazla 5 (beş) iş günü** Merkezi İhale Komisyonu ilan tahtasına asılmasıyla katılımcılara ve halka duyurulur.

33.2. Yukarıda belirtilen süre tamamlandıktan sonra resmi ihale kararı **en fazla 2 (iki) iş günü** içerisinde ihale makamına gereği ve Maliye Bakanlığı ile Sayıştay Başkanlığına bilgi için yazılı olarak bildirilir.

#### 34. Sözleşmeye Davet

34.1. İhale kararının İdareye (İhale Makamına) tebliğ edildiği tarihten itibaren **en geç 3 (üç) iş günü** içerisinde Yükleniciye tebliğ edilir ve Sözleşmeyi imzalamaya davet edilir.

34.2. Yüklenici, tebliğ tarihinden itibaren **en geç 5 (beş) iş günü** içerisinde geçici teminatı kesin teminat tamamlar.

34.3. Yüklenici, kesin teminat makbuzunun aslını veya banka kesin teminat mektubunu ihale makamına ibraz etmek zorundadır.

34.4. Yüklenici kesin teminatını ihale makamına tebliğ ettiği ve Kamu İhale Yasası uyarınca gerekli belgeleri tamamladığı tarihten itibaren en geç 5 (beş) iş günü içerisinde sözleşmeyi imzalamak zorundadır. Sözleşmenin bir örneği İhale Komisyonu Başkanlığına gönderilir.

34.5. Tüm şartnameler, bunlara bağlı olarak yapılan zeyilnameler ile tüm projeler sözleşmeye ek yapılmak zorundadır.

#### 35. Kesin Teminat

35.1. İhale üzerinde bırakılan İhale Katılımcısından sözleşme imzalanmadan önce, Kamu İhale Yasasında belirtilen oran dikkate alınarak hesaplanır ve bu tutarın toplamı kadar kesin teminat alınır.

35.2. İhale üzerinde bırakılan İhale katılımcısının ortak girişim olması halinde toplam kesin teminat miktarı, ortaklık oranına veya işin uzmanlık gerektiren kısımlarına verilen teklif tutarlarına bakılmaksızın ortaklardan biri veya birkaçı tarafından karşılanabilir.

### 36. Sözleşme Yapılmasında İhale Katılımcısının Görev ve Sorumluluğu

36.1. İhale Katılımcısı, Kamu İhale Yasasının 13'üncü maddesinde sayılan durumda olmadığına dair belgeler ile kesin teminatı verip diğer yasal yükümlülüklerini de yerine getirerek sözleşmeyi imzalamak zorundadır.

36.2. İhale üzerinde bırakılan İhale Katılımcısının ortak girişim olması halinde, ihale tekliflerinin açıldığı tarihte Kamu İhale Yasasının 64'üncü maddesinin (2)'inci fıkrasının (B) bendinde sayılan belgeleri her bir ortak ayrı ayrı sunmak zorundadır.

36.3. Mücbir sebep halleri dışında, ihale üzerinde bırakılan İhale Katılımcısının, sözleşmeyi imzalamaması durumunda, geçici teminatı gelir kaydedilerek, hakkında Kamu İhale Yasasının 13'üncü maddesi hükümleri uygulanır.

### 37. İhale Katılımcısının Sözleşmeyi İmzalamaması

37.1. İhale kararından sonra, Kamu İhale Yasasında belirtilen süre zarfında, kazanan özel veya tüzel kişilerin kesin teminat yatırmayıp, sözleşme imzalamaya yanaşmaması halinde geçici teminat Hazine'ye gelir kaydedilir ve ihale kararı iptal edilerek yeniden ihaleye gidilir.

### 38. Sözleşme Yapılmasında İhale Makamının görev ve sorumluluğu

İhale makamının sözleşme yapılması konusunda yükümlülüğünü yerine getirmemesi halinde yüklenici, Kamu İhale Yasasında yer alan sürelerin bitimini izleyen günden itibaren en geç 5 (beş) gün içinde, 10 (on) gün süreli KKTC'de faaliyet gösteren bir tasdik memuru ihbarnamesi ile durumu ihale makamına bildirmek şartıyla, taahhüdünden vazgeçebilir.

38.1. Bu takdirde geçici teminat iade edilir ve yüklenici teminat vermek için yaptığı belgelendirilmiş giderlerin ödenmesini talep edebilir.

### 39. İhalenin Sözleşmeye Bağlanması

39.1. İhale makamı tarafından ihale dokümanında yer alan şartlara uygun olarak hazırlanan Sözleşme, ihale makamı ve yüklenici tarafından imzalanır ve sözleşmenin ihale makamı tarafından onaylı bir örneği yükleniciye verilir.

39.2. Yüklenicinin iş ortaklığı olması halinde, hazırlanan sözleşme bütün ortaklar tarafından imzalanır ve sözleşmenin ihale makamı tarafından onaylı birer örneği ortaklara verilir.

39.3. Sözleşmenin imzalanmasına ilişkin her türlü vergi, resim ve harçlar ile diğer sözleşme giderleri yükleniciye aittir.

### 40. Geçici Teminatın İadesi

40.1. İhale üzerinde kalan İhale Katılımcısı hariç, karar tarihinden itibaren 7 (yedi) takvim günü içerisinde İhale Komisyonu tarafından teminatlar iade edilir.

40.2. İhale üzerinde bırakılan Katılımcının geçici teminatı ise gerekli kesin teminatın ibrazı ve sözleşmeyi imzalaması halinde iade edilir.

Kısım

5

SÖZLEŞMENİN UYGULANMASI

## 41. Sözleşmenin Uygulanmasına İlişkin Hususlar

### 41.1. Sözleşme en az aşağıdaki hususları içerir:

- 41.1.1. Ödeme yeri ve şartları,
- 41.1.2. Mobilizasyon, İhazat ve Avans verilir verilmeyeceği, verilecekse şartları ve miktarı,
- 41.1.3. İşe başlama ve iş bitirme tarihi,
- 41.1.4. Süre uzatımı verilebilecek haller ve şartları,
- 41.1.5. Birim fiyat teklif formu(Metraj istenmesi halinde).Aynı zamanda ihale kararının eki olmalı.
- 41.1.6. Sözleşme kapsamında yaptırılabilir ilave işler, iş eksilişi ve işin tasfiyesi,
- 41.1.7. Cezalar ve sözleşmenin feshi,
- 41.1.8. Denetim, muayene ve kabul işlemlerine ilişkin şartlar,
- 41.1.9. Anlaşmazlıkların çözüm şekli.

Kısım

6

## DİĞER HUSUSLAR

### 42. Diğer Hususlar

42.1. Bu ihale kapsamında yapılan tüm işlerinde **keşif bedeli üzerindeki teklifler değerlendirmeye alınmayacaktır.**

42.2. Metraj verilen ihalelerde, İhale Katılımcıları tekliflerini hazırlarken verilen son metraj listelerini kullanacaklardır. İhale Katılımcıları verilen son metraj listelerini fiyatlandırarak "keşif raporu" hazırlayacak ve hazırladıkları keşif raporunu teklifleri ile birlikte Merkezi İhale Komisyonuna sunacaklardır. Metraj verilen ihalelerde, hazırlanan keşif raporu teklifin ayrılmaz bir parçası olarak sayılacaktır. Keşif raporlarının ad, soyad veya ticaret unvanı yazılmak suretiyle yetkili kişilerce imzalanmış olması zorunludur. Metraj verilen ihalelerde son metraj listeleri kullanılarak hazırlanan **keşif raporunu sunmayan Katılımcıların teklifleri değerlendirmeye alınmayacaktır.** 

42.3. İhale Katılımcısı tarafından sunulan Elektrik Taşeronunun **1. Sınıf Elektrik Müteahhitleri Birliği Tesisat Yetki Belgesi** ve **Elektrik Kurumundan 1. sınıf yetki belgesi olacaktır.** İhale Katılımcısı teklifi ile birlikte Elektrik Taşeronuna ait **Sınırsız Elektrik Müteahhitleri Birliği Tesisat Yetki Belgesi** sunulacaktır.

### 43. Anlaşılmayan Hususlar:

Bu şartname ve diğer ihale dokümanlarında anlaşılmayan konular veya Kamu İhale Yasası ve bu Yasa tahtında yapılan Tüzüklerin kurallarına aykırı hususların bulunması halinde Kamu İhale Yasası ve bu Yasa tahtında yapılan Tüzüklerin ilgili kuralları geçerlidir.

### 44. Hükümü Bulunmayan Haller:

Bu şartname ve diğer ihale dokümanlarında hüküm bulunmayan hallerde ilgisine göre Kamu İhale Yasası ve bu Yasa tahtında yapılan Tüzüklerin hükümleri uygulanır.





10/11/2023

**GİRNE BELEDİYESİ K/OĞLU I. ETAP BATI KANALİZASYON PROJESİ  
EKONOMİK AÇIDAN EN AVANTAJLI TEKLİFİN BELİRLENMESİNDE  
KULLANILACAK KRİTERLER VE HESAPLAMA YÖNTEMİ  
(Yapım İşleri İhalelerinde Uygulanacak Esaslar ve Usuller Tüzüğü, Madde 51 (1))**

ANA KRİTERLER VE ALT KRİTERLER				
1. TEKLİF EDİLEN FİYAT	% 60	Genel Şartname 31'nci madde 4'üncü fıkrası hükümleri doğrultusunda puan verilecektir.		
2. MESLEKİ VE TEKNİK YETERLİLİK	% 30	Genel Şartname 31'nci madde 5'inci fıkrası kurallarına uygun değerlendirilecektir.		
2.1. İş Deneyimi		Genel Şartname 31'nci madde 6'nci fıkrası kurallarına uygun değerlendirilecektir.		
2.1.1. Teknik işler için işe özgü ifade edilecek özellikler		Genel Şartname 31'nci madde 6'nci fıkrası 1 alt bendi hükümleri doğrultusunda puan verilecektir.		
2.1.1.1. Kanalizasyon işleri		%30	%100	Genel Şartname 31'nci madde 6'nci fıkrası 1.1 alt bendi hükümleri doğrultusunda puan verilecektir.
2.2. Elinde bulunan bu tüzük kapsamında verilen iş kriteri	%70	Genel Şartname 31.6.2 kurallarına uygun değerlendirilecektir.		
2.2.1. Toplam İş sayısı		%30	Genel Şartname 31.6.2.1 hükümleri doğrultusunda puan verilecektir.	
2.2.2. Toplam İşin tutarı ( Parasal Miktarı )		%70	Genel Şartname 31.6.2.2 hükümleri doğrultusunda puan verilecektir.	
3. EKONOMİK VE MALİ DURUM	% 10	Genel Şartname 31'nci madde 7'nci fıkrası kurallarına uygun değerlendirilecektir.		
3.1. Ciro Miktarı	%90	Genel Şartname 31'nci madde 7'nci fıkrası 3'üncü alt bendi hükümleri doğrultusunda puan verilecektir.		
3.2. Kar/Zarar Durumu	%10	Genel Şartname 31'nci madde 7'nci fıkrası 4'üncü alt bendi hükümleri doğrultusunda puan verilecektir.		

Ahmet TÜRKER  
Girne Belediyesi  
Kanalizasyon Şube Amiri



Murat ŞENKUL  
Girne Belediyesi  
Başkanı



HİFA AVDAN  
İNŞAAT ENCÜMENİ YÖNETİM KURULU  
Başkanı

# İŞ SÖZLEŞMESİ TASLAĞI

İhale Karar Numarası: .....

İhale Karar Tarihi : .....

## 1. Sözleşme Tarafları

Bir taraftan **GİRNE BELEDİYESİ** (Sözleşmede “İşveren” tabir olunur) ile diğer taraftan ..... (Bu sözleşmede “Yüklenici” olarak anılacaktır) arasında aşağıdaki şartlarda bu iş sözleşmesi akdedilmiştir.

## 2. Taraflara İlişkin Bilgiler

### 2.1.İhale Makamının

İdarenin Kanuni Adresi: Ecevit Caddesi No 68, Girne

İdarenin Telefon No'su: 0392 650 01 00

İdarenin Faks No'su: 0392 650 01 03

### 2.2.Yüklenicinin

Yüklenicinin Kanuni Adresi:

Yüklenicinin Telefon No'su:

Yüklenicinin Faks No'su:

## 3. Taahhüt Edilen İşler

**3.1.**Yüklenici, Girne'de **KARAOĞLANOĞLU GİRNE BÖLGESİ I.ETAP BATI KANALİZASYON PROJESİ** altında verilen güzergahta kanalizasyon işlerinin yapımı ile ilgili tüm işleri ilgili teknik ve idari şartnamelere uygun olarak, 1. sınıf işçilikle yapıp tamamlamayı ve İdareye teslim etmeyi taahhüt eder.

**3.2.**Yüklenici, Sözleşme konusu iş ile ilgili çalıştıracağı personele ilişkin sorumlulukları, 20/2016 sayılı Kamu İhale Yasası ile bu yasanın 86 (1)(A) maddesi altında verilen yetki ile hazırlanan “Yapım İşleri İhalelerinde Uygulanacak Esaslar ve Usuller Tüzüğü” belirtilen kurallara göre yerine getirmeyi kabul ve taahhüt eder.

**3.3.**Yüklenici, sözleşmeye imza attığı tarih itibarı ile 20/2016 sayılı Kamu İhale Yasası ile bu yasanın 86 (1)(A) maddesi altında verilen yetki ile hazırlanan “Yapım İşleri İhalelerinde Uygulanacak Esaslar ve Usuller Tüzüğü” tüm maddeleri okumuş, anlamış ve maddelerin kendisine yüklediği koşul ve kuralları kabul etmiş sayılır.

## 4. Kontrollük

Kontrollük, işin geneli için Girne Belediyesi Kanalizasyon Bölümü yetkilileri ve Belediyemizin uygun göreceği kontrol mühendisleri tarafından yapılacaktır. Ayrıca projenin % 50 sini T.C Lefkoşa Büyük Elçiliğine bağlı Kalkınma ve Ekonomik İş Birliği

Ofisi tarafından finanse edileceğinden dolayı KEİ ofisinin atayacağı müşafir firma tarafından kontrol edilecektir.

## 5. Tanımlar

Sözleşmenin uygulanmasında, 20/2016 sayılı Kamu İhale Yasası ile bu yasanın 86 (1)(A) maddesi altında verilen yetki ile hazırlanan "Yapım İşleri İhalelerinde Uygulanacak Esaslar ve Usuller Tüzüğündeki" ve İhale dokümanlarında oluşturan diğer belgelerde yer alan tanımlar geçerlidir.

## 6. Sözleşme Bedeli

6.1.İşveren, yapılacak olan işler için Yükleniciye **Ek-1 Teklif Mektubu bedeli olarak** ..... + **KDV** ödeme yapmayı kabul eder. Yüklenici işi bir tamam yapıp, yaptığı iş miktarı kadar ek'teki mali formda görülen birim fiyatlar üzerinden ödenir.

6.2.İdare bu işleri ihale bedelinin %20 fazla veya eksiği ile aynı şartlar ve bedeller dahilinde yaptırmaya yetkilidir. Yüklenici, işin miktarını ve sınırını kontrollük veya işverenden emir almadan aşamaz. Aksi takdirde işveren aşan kısmını kabul etmeye veya bedelini ödemeye zorlanamaz. Kontrollük, projeler üzerinde her türlü değişiklik yapma yetkisine haizdir. Projede değişiklik yapıldığı takdirde, bunların kıymetini kontrollük, keşif cetvelinde Yüklenici tarafından belirtilen birim fiyatlar esas alınarak hesaplayacak ve idarenin tasvibini aldıktan sonra, ihale bedeline ekleyecek veya tenzil edecektir. İlave işlerin yaptırılması durumunda, ilave işin gerektirdiği ek süre Yükleniciye verilir.

## 7. Sözleşme Bedeline Dahil Olan Giderler

7.1.Yüklenici, 20/2016 sayılı "Kamu İhale Yasası" ve bu yasanın 86 (1)(A) maddesi altında verilen yetki ile yapılan "Yapım İşleri İhalelerinde Uygulanacak Esaslar ve Usuller Tüzüğündeki" tüm maddelerde belirtilen Yükleniciye ait giderlerin tümü, sözleşme bedeline dahildir. Bunlara ilaveten taahhüdün yerine getirilmesine ilişkin her türlü ulaşım, vergi, resim, harç, yapı kullanım izin belgesi giderleri vb. sözleşme yapma ile ilgili giderler ve sözleşme kapsamındaki her türlü sigorta giderleri sözleşme bedeline dahildir.

7.2.İş ve İşyerinin Sigortalanmasında Kamu İhale Yasası'nın ilgili kuralları ve "Yapım İşleri İhalelerinde Uygulanacak Esaslar ve Usuller Tüzüğü'nün" 70'inci madde kuralları uygulanır.

## 8. İşin Süresi

8.1.Yüklenici, sözleşmenin imzalanmasından ve yer tesliminden sonra **3** iş günü içinde işe başlamayı ve **100 takvim** günü sonunda işi tamamlamayı kabul eder.

8.2.Yükleniciye, sözleşmeye uygun olarak işi süresinde bitirmediği takdirde, gecikilen her iş günü için 5,000 TL (Bin Türk Lirası) gecikme cezası uygulanacaktır. Gecikmeden dolayı ödenmesi gereken tazminat, Yükleniciye ödenecek



miktardan azaltılarak ödeme gerçekleştirilir. Keza, gecikme hali durumunda uygulanacak diğer kurallar (iş programının geciktirilmesi ve süresinde tamamlanması hali vb.) Yapım İşleri İhalelerinde Uygulanacak Esaslar ve Usuller Tüzüğü'nün 75'inci ve diğer ilgili maddelerine istinad eder.

**8.3.Mücbir sebepler nedeniyle süre uzatımı verilebilecek haller:**

- Memlekette savaş çıkması veya inşaatın devamına imkan kılmayacak şekilde kalkışma hareketi başlatılması veya iktisadi ambargo uygulaması,
- Bulaşıcı hastalıklar ve genel salgın hastalık,
- Normalin üzerinde hava muhalefeti,
- Olağanüstü doğal afetler (deprem, fırtına, sel, heyelan, vb...),
- Yangınlar,
- İdare (İhale Makamı) ve Kontrolün neden olduğu her türlü gecikmeler,
- Süre uzatımını gerektirecek tadilat veya ilave işler yaptırılması,
- Kısmi veya genel seferberlik ilanı,
- İnşaatla alakası olmayan yasal grevler ve mitingler,
- Gerektiğinde İhale Değerlendirme Komisyonu tarafından belirlenecek benzeri diğer haller.

**8.4.Mücbir sebep olarak kabul edilecek durumun şartları:**

- Yüklenicinin kusurundan kaynaklanmamış olması,
- Taahhüdün yerine getirilmesine engel nitelikte olması,
- Yükleniciye ait olmayan gecikmelerin meydana gelmesi,
- Yüklenicinin bu engeli ortadan kaldırmaya gücünün yetmemesi,
- Mücbir sebebin meydana geldiği tarihi izleyen yirmi iş günü içinde Yüklenicinin İdareye (İhale Makamına) yazılı olarak bildirimde bulunması,
- Yetkili merciler tarafından belgelendirilmesi zorunludur.

**9. Fiyat Farkı Uygulanması**

Fiyat farkı uygulanmayacaktır.

**10. Ödemeler**

**10.1.**Ara ödemeler, Yüklenicinin yazılı talebi ve kontrolün uygun görmesi üzerine, aylık periyotlarda şantiye şefi veya yetkili mühendis/mimar ile kontrol tarafından müşterek hazırlanan istihkak raporunun İdare tarafından onaylanmasını müteakip istihkak raporu tanzim tarihinden en geç 30 (Otuz) gün içinde yapılır. Aksi takdirde, Yüklenici geç alınmış bir ödemeden dolayı gecikme mazereti kazanır.

**10.2.**Yüklenicinin talep etmesi durumunda, Yüklenici adına (şahıs ve tüzel kişilik adına) açılmış, Bankalar Yasası altında kurulup faaliyet gösteren ve Merkez Bankası Yasası altında denetlenen bankalardan, Hazine ve Muhasebe Dairesine bildirdiği banka veya bankalardaki belirtilen hesap numarası olması şartıyla, Yüklenici ödemesinden önce, ödemeyi geciktirmeyecek şekilde belirleyeceği hesap numarası veya numaralarını Girne Belediyesi'ne zamanında bildirmek zorundadır.

**11. Avans Verilmesi**

Avans verilmeyecektir.

## **12. İhzarat Ödemesi**

İhzarat verilmeyecektir.

## **13. Teminat**

Yüklenici aşağıdaki teminatları belirtilen aşamalarda İdareye vermekle yükümlüdür:

**13.1.**İhalenin teklif aşamasında “**Geçici Teminat Mektubu**”, Yapım İşi Genel Şartnamesinde belirtilen kriterlere uygun hazırlanacaktır.

**13.2.**Mukavele/Sözleşmenin imza aşamasında teklif tutarının % **10**'u tutarında “**Kesin teminat Mektubu**”. Yüklenici işi proje ve şartnamelere uygun olarak ve iyi bir şekilde yapacağına ve zamanında tamamlayacağına dair %**10** tutarında teminat vermekle yükümlüdür. Kesin Teminatın süresi mukavele tarihinden itibaren **en az 100 (yüzelli) takvim günü** olacaktır.

**13.3.**Geçici Kabul aşamasında sunulmak ve Kesin Kabule kadar tutulmak üzere toplam iş tutarının %**5**'i tutarında “**Garanti Teminat Mektubu**”.

## **14. Kabul İşlemleri**

Kabul işlemlerinde Kabul İşlemlerinde “Yapım İşleri İhalelerinde Uygulanacak Esaslar ve Usuller Tüzüğü’nün” 99’uncu madde kuralları uygulanır.

## **15. Sözleşmenin Feshi**

**15.1.**Yüklenici sözleşmede ve ihale dokümanlarında belirtilen şartlardan herhangi birisine mücbir sebep olmaksızın uymadığı takdirde, İdare (İhale Makamı)’nın ve/veya kontrol heyetinin ihtarnamesiyle kendisine ihbarname çerçevesinde bir süre verilir. Bu süre acil durumlar dışında ihtarnamenin kendisine tebliğ edildiği tarihten itibaren 10 (on) takvim gününden az olamaz. Bu süre sözleşme süresine dahil olmadığı gibi gecikme tazminatına da engel değildir.

**15.2.**Bu süre içerisinde, Yüklenici ihtarname hükümlerine uymazsa başka bir ihtar ve işlem yapmaya ve karar almaya gerek kalmaksızın İdare (İhale Makamı) sözleşmeyi feshetmeye yetkilidir.

**15.3.**Sözleşme bu şekilde feshedildiği takdirde, Yüklenicinin kesin teminatı; para ise doğrudan doğruya, banka mektubu ise bankadan tahsil edilerek, Girne Belediyesi’ ne gelir kaydolunur. Gelir kaydedilen kesin teminat Yüklenicinin borcuna karşılık gelemez. Geriye kalan işlerin başka Yükleniciye ihalesinde bir kar ortaya çıkarsa, sözleşmesi feshedilen Yüklenici, bu kardan hiçbir şekilde pay isteyemez. Bütün kar İdareye (İhale Makamına) kalır.

**15.4.**Sözleşmenin feshinden sonra İdare (İhale Makamı) tarafından belirlenecek bir günde Yüklenicinin ve/veya vekilinin katılımı ile durum tespitine göre hesap

kesme ödemesi yapılır. Yüklenici gelmediği veya yetkili bir vekil göndermediği takdirde, İdare (İhale Makamı) bu ödemeyi resen yapacak ve Yüklenicinin bu konuda hiçbir itiraz hakkı olmayacaktır.

**15.5.**Hesap kesme ödemesine göre Yüklenicinin bir alacağı çıkarsa, İdarenin (İhale Makamının), fesih dolayısı ile bir zararı olup olmadığı anlaşılıncaya kadar, bu alacak elde tutulur.

**15.6.**Bundan başka inşaat ve faaliyetlerin durmaması için İdare (İhale Makamı), Yüklenicinin tesisatı, malzeme ocakları, ihzaratı, alet ve edevatı ile makinelerinden gerekli gördüklerine el koyma yetkisine sahiptir. İdare (İhale Makamı), uygun gördüğü alet ve edevatı satın alabilir, satın alması durumunda da "Yapım İşleri İhalelerinde Uygulanacak Esaslar ve Usuller Tüzüğü'nün" 106'ncı madde kuralları geçerli olur.

**15.7.**Sözleşme yapıldıktan sonra Yüklenici taahhüdünden vazgeçer veya taahhüdünü sözleşme hükümlerine göre kısmen veya tamamen yerine getirmese, söz konusu durum Kontrol Heyeti tarafından tespit edilir ve konu ilgili İdareye (İhale Makamına) yazı ile bildirilir.

**15.8.** Söz konusu yazılı ihbara rağmen, aynı durum devam etmesi halinde sözleşme feshedilir ve Yüklenicinin kesin teminatına el konup, hazineye gelir kaydedilir. Konu mahkemeye intikal edecek olursa Yüklenici doğacak zarar ve ziyandan sorumlu olacaktır. Sözleşmenin ihaleye katılan özel veya tüzel kişinin kusurundan dolayı feshi halinde de aynı işlemler yapılır.

**15.9.**Yüklenici taahhüdünü gecikme ile yapması halinde, ihale dokümanlarında ve/veya işbu sözleşmenin 8.'inci maddesinde belirtilen gecikme cezasını, İdare (İhale Makamı) 30 (otuz) takvim günü boyunca alma hakkına sahiptir. İdare (İhale Makamı) 30 (otuz) takvim gününün sonunda sözleşmeyi feshetmekte ve kalan işi Yüklenici adına yaptırıp yaptırmamakta serbesttir. Buna ilaveten, işin niteliği, niceliği, kapsamı ve kapasitesi dikkate alınarak, Yükleniciye ayrıca uyarı yapmaya gerek kalmaksızın, İdare (İhale Makamı), kesin teminatı gelir kaydedilebilecek şekilde sözleşmeyi feshedebilir.

**15.10.**Fesih olması durumunda ihzarata konu olan ve İdare (İhale Makamı) tarafından ödenmiş olan tüm malzemelerin mülkiyeti hiçbir işleme gerek olmaksızın İdareye (İhale Makamına) intikal eder ve Yüklenici bunlar üzerinde hak iddia edemez. Sözleşmenin fesih edilmesi ile Yüklenicinin İdare (İhale Makamı) ile ilişkisi kesilmiş olur.

**15.11.**Sözleşmenin fesih edilmesine ait onay tarihinde işlerin mevcut durumu ile ilgili, İdare (İhale Makamı) tarafından görevlendirilecek bir heyet tarafından Yüklenici ve/veya vekili ile birlikte yerinde tespit edilerek "Durum Tespit Tutanağı" düzenlenir. Durum tespiti esnasında Yüklenici ve/veya vekili hazır bulunmadığı takdirde bu husus tutanakta belirtilir.

**15.12.**Sözleşmenin feshi halinde İdare (İhale Makamı) şantiyeye el koyar ve işi başkasına yaptırabilir. Eğer söz konusu iş kalan para ve teminat bedeli ile tamamlanamazsa, ihtiyaç duyulan miktar Yükleniciden talep edilir. İdare (İhale Makamı) fesih etme işleminden sonra işi yeniden Yasada belirtilen usullerden

herhangi biri ile yeniden ihale etmekte serbesttir. Geri kalan işlerin başka bir Yükleniciye ihalesinden dolayı, sözleşmenin feshinden Yüklenici hiçbir hak iddiasında bulunamaz.

**15.13.Aşağıdaki durumlar, özel fesih nedenleridir;**

- Girne Belediyesi'nin izni olmadan işin başkasına devredilmesi halinde,
- İhaleyi kazanan özel veya tüzel kişinin iflası ya da ölümü halinde, (Ölüm halinde, işi sürdürmek isteyen varislerin 15 (on beş) takvim günü içinde başvurmaları şartı ile işin tamamlanması varislere bırakılabilir).
- İhaleyi kazanan özel veya tüzel kişinin hapis cezası ile mahkûmiyeti halinde,
- İhaleyi kazanan özel veya tüzel kişinin sözleşmenin yerine getirilmesine engel olacak derecede ağır hastalık nedeniyle taahhüdünü yapamayacak olması halinde, (bu durumların oluşundan başlamak üzere 30 (otuz) takvim günü içerisinde İdarenin (İhale Makamının) kabul edeceği birini vekil tayin etmek şartı ile taahhüdüne devam edebilir).
- İhaleyi kazanan özel veya tüzel kişinin ihale şartlarına uymadığının anlaşılması halinde, ihale kararını İhale Değerlendirme Komisyonu, sözleşmeyi ise İhale Makamının (İdarenin) en yüksek derecedeki amiri fesih eder.

**16. Anlaşmazlıkların Çözüm Şekli**

Taraflar arasında imzalanan sözleşmenin uygulanması esnasında doğacak anlaşmazlıklar, karşılıklı müzakereler ile halledilmeye çalışılacaktır. Giderilemeyen anlaşmazlıkların olması durumunda ise KKTC Mahkemeleri yetkili olacak ve KKTC'nin tüm yasal mevzuatları anlaşmazlıkların çözümü esnasında geçerli olacaktır.

**17. Hükmü Bulunmayan Durumlar**

Sözleşme ve eklerinde hüküm bulunmayan durumlarda, konunun ilgisine göre 20/2016 sayılı Kamu İhale Yasası ve bu Yasa altında düzenlenmiş olan Yapım İşleri Tüzüğü hükümleri uygulanır.

**18. Sözleşme Ekleri**

İhale dosyasında bulunan tüm dökümanlar ve ihale dosyasında bulunup bulunmadığına bakılmaksızın aşağıda bulunan tüm dökümanlar Sözleşmeye dahil sayılır ve buna göre anlaşılıp yorumlanır:

- Yapım İşleri Genel Şartnamesi
- Özel İdari Şartname
- Özel Teknik Şartname
- Yol İnşaatı Genel Fenni Şartnamesi
- Birim Fiyat Açıklamaları

- Projeler-Çizimler-Detaylar
- Fiyatlandırılmış Metraj Tablosu ve Teklif (Yüklenici tarafından verilen)

### 19. Temlik Hakkı

Yüklenici Firma bu sözleşme kapsamındaki herhangi bir istihkak veya alacağını üçüncü şahıs veya şahıslara ve/veya banka ve finans kuruluşlarına her ne maksat için olursa olsun devredemeyecek veya temlik edemeyecektir. Aksi, Sözleşmenin Girne Belediyesi tarafından feshedilmesi için yeterli bir fesih nedeni olacaktır.

### 20. Özel Koşullar

- Yüklenici bu sözleşmenin imza tarihinde aşağıdaki dökümanları İdare'ye birtamam teslim etmekle yükümlüdür.
  - Kat-i Teminat Mektubu,
  - İşle ilgili sağlık, emniyet ve güvenlik planı,
  - Yüklenicinin Organizasyon Şeması.
- Yol kapatmaya ihtiyaç duyulabilecek hallerde Yüklenici Girne Trafik Müdürlüğü ve Belediye İdaresini 3 gün önceden bilgilendirecektir. Tüm şantiye organizasyonları ve işin yürütülmesi ile ilgili hususlar Yükleniciye aittir.
- Ana yollarda yapılacak işlerin başlama tarihleri Belediye İdaresi tarafından belirlenecektir.
- Trafik açısından sıkıntılı noktalarda mesai saatlerinin dışında veya gece saatlerinde çalışılma gerektiği durumlarda İdarenin talebi üzerine yapılacaktır. Yüklenici bu şartlarda çalışmayı kabul etmiş ve gerekli ışıklandırmayı ve önlemleri almayı kabul etmiş sayılır.

Sözleşme, ekleri hariç, **7 (Yedi)** sayfa ve **20 (Yirmi)** maddeden ibarettir

**İmza Tarihi** : .....

**İmza Yeri** : **Girne Belediyesi**

**İŞVEREN**

**YÜKLENİCİ**

.....  
**Murat ŞENKUL**  
**Belediye Başkanı**

.....

**Şahitler** : .....

.....

**Ek I** : Yasal Mevzuatı Okuduđuna ve Mevzuatı Kabul Ettiđine Dair Beyan,  
**Ek II** : Sözleşme Özeti.

## **EK I**

20/2016 sayılı Kamu İhale Yasası'nın 86(1)(A) maddesinin verdiđi yetkiyle hazırlanan "Yapım İşleri İhalelerinde Uygulanacak Esaslar ve Usuller Tüzüğü"nün 58. madde geređi Yüklenici aşıđıdaki beyanı yapar.

.../.... / 20...

### **Yasal Mevzuatı Okuduđuna ve Mevzuatı Kabul Ettiđine Dair Beyan**

Girne Belediyesi, Karaođlanođlu I. Etap Batı Kanalizasyon ihalesine ait yapım işine bu sözleşmeyle .../.../ 2023 tarihinde imza etmekle, 20/2016 sayılı "Kamu İhale Yasası" ile bu Yasanın 86(1)(A) maddesi altında verilen yetki ile yapılan "Yapım İşleri İhalelerinde Uygulanacak Esaslar ve Usuller Tüzüğü"ndeki tüm maddeleri okumuş, anlamış ve maddelerin kendisine yüklediđi koşul ve kuralları kabul etmiş olduđumu beyan ve imza ederim.

İhale Karar Numarası:.....

.....

## EK II

### SÖZLEŞME ÖZETİ

1.	İhale Karar Numarası	:	
2.	İhale Karar Tarihi	:	
3.	İdare (İhale Makamı)	:	Girne Belediyesi
4.	İdarenin Tebligat Adresi	:	Ecevit Caddesi No:68, Girne
5.	Yüklenici	:	
6.	Yüklenicinin Tebligat Adresi	:	
7.	Yapım İşinin Adı	:	Girne Karaođlanođlu I. Etap Batı Kanalizasyon Projesi
8.	Sözleşme Tarihi	:	
9.	Sözleşme Bedeli	:	
10.	İlave İşler (eksik veya fazla iş) yaptırma limiti	:	% 20
11.	İşin Süresi	:	100 (Yüz) Takvim Günü
12.	Gecikme Cezası	:	5,000 TL (Beş Türk Lirası)

# ÖZEL İDARİ ŞARTNAME

## 1) İHALE İLE İLGİLİ YASAL MEVZUATLAR

Yüklenici, ihale kapsamındaki yapım işini, Projelere, Özel Teknik Şartnamelere, Genel Şartnameye ve tüm ihale dokümanlarının kapsamındaki tüm kural ve koşullara uygun olarak, teklif usulüne ve Sözleşme Türüne uygun yapıp tamamlamayı taahhüt eder. Yüklenici, sözleşmeye imza attığı tarih itibarı ile 20/2016 sayılı Kamu İhale Yasası ile bu yasanın 86(1)(A) maddesi altında verilen yetki ile hazırlanan "Yapım İşleri İhalelerinde Uygulanacak Esaslar ve Usuller Tüzüğündeki" tüm maddeleri okumuş, anlamış ve maddelerin kendisine yüklediği koşul ve kuralları kabul etmiş sayılır. Sözleşmeye ek olarak maktu form şeklinde Kamu İhale Yasası ile "Yapım İşleri İhalelerinde Uygulanacak Esaslar ve Usuller Tüzüğündeki" koşul ve kurallarını okuduğunu beyan şeklinde imza eder. Bunların yanında Girne Belediyesi Kanalizasyon Şubesi tarafından hazırlanan proje ve özel teknik şartnameler esas alınarak, yapım işi, 1'inci sınıf işçilik ve malzeme ile yapılacaktır.

## 2) YETKİ VE YORUM

Yapım işi, projeleri ve özel teknik şartnamelerde belirtilen maddeler üzerinden, Birim Fiyat Usülü ile Yükleniciye ihale edilmiştir.

Özel (İdari) Şartname, İdare (İhale Makamı) tarafından yükleniciye ihale edilen her türlü yapım işinin yapılması hususunda uygulanacak özel idari şartları belirleyecek ve akdedilecek diğer ihale dokümanları ile birlikte sözleşmenin ayrılmaz bir parçasını teşkil eder.

## 3) KONTROL HEYETİ (KONTROL)

Kontrollük, işin geneli için Girne Belediyesi Kanalizasyon Bölümü yetkilileri ve Belediyemizin uygun göreceği kontrol mühendisleri tarafından yapılacaktır. Ayrıca projenin % 55 sini T.C Lefkoşa Büyük Elçiliğine bağlı Kalkınma ve Ekonomik İş Birliği Ofisi tarafından finanse edileceğinden dolayı KEİ ofisinin atayacağı müşafir firma tarafından kontrol edilecektir.

## 4) ŞANTIYE ŞEFİ VE TEKNİK PERSONEL

Yüklenici, inşaatın yürütülmesinden sorumlu ve Kontrolün onaylayacağı **bir şantiye şefi** şantiye alanında görevlendirecek ve istihdam edecektir. Şantiye şefliğine işin konusuna ve hacmine uygun olarak 4 yıl mesleki tecrübeye sahip KTMMOB'ne kayıtlı mimar ve/veya inşaat mühendisi görevlendirilecektir.

## 5) İHALE DOKÜMANLARININ YÜKLENİCİYE TESLİMİ

Yapım işi, projeleri ve özel teknik şartnamelerde belirtilen maddeler üzerinden, tümü ile anahtar teslimi olmak üzere yükleniciye ihale edilmiştir. Bu kapsamda, yapılacak işlerin uygulama projeleri, şartnameler ve diğer teknik belgeler sözleşmenin imzalanması sırasında sözleşme eki olarak imzalanır ve bir tam set olarak yükleniciye verilir.

## 6) İNŞAAT SÜRESİ

Yapım İşinin süresi **100 (Yüz) takvim günüdür**. İşin süresi, yer tesliminden sonra **3 iş günü** içinde başlar ve belirtilen takvim gününün sonunda biter. Takvim günü, hafta sonları ile resmi tatil günleri dahil olmak üzere gece saat 24:00'den ertesi gece saat 24:00'e kadar olan zaman dilimini anlatır.

## 7) GECİKME HALİNDE ALINACAK CEZALAR

Yükleniciye, sözleşmeye uygun olarak işi süresinde bitirmediği takdirde, gecikilen her takvim günü için **5,000 TL (Bin Türk Lirası)** gecikme cezası uygulanacaktır.



Gecikme cezası, yükleniciye yapılan ödemelerden kesilir. Gecikmeden dolayı ödenmesi gereken tazminat, söz konusu yapım işi için Yükleniciye ödenecek miktardan azaltılarak ödeme gerçekleştirilir. Bu cezanın ödemelerden karşılanamaması halinde, Kontrol Heyeti'nin Yükleniciden ayrıca tahsil etme ve/veya teminatına el koyma yetkisi vardır.

İdare (İhale Makamı) Yükleniciye 3 (üç) takvim günü içerisinde yazılı ihtarda konu işin süresinde bitirilmediğinin bildirimini yapar. İhtarda, konu işin süresinin bittiğinin bildirimini yapılmasına rağmen aynı durumun devam etmesi halinde, ihale dokümanlarında belirtilen gecikme cezasını, İdare (İhale Makamı) otuz takvim günü boyunca alma hakkına sahiptir. İdare (İhale Makamı) 30 (otuz) takvim gününün sonunda sözleşmeyi feshetmekte ve kalan işi Yüklenici adına yaptırıp yaptırmamakta serbesttir. Buna ilaveten, işin niteliği, niceliği, kapsamı ve kapasitesi dikkate alınarak, Yükleniciye ayrıca uyarı yapmaya gerek kalmaksızın, İdare (İhale Makamı), kesin teminatı gelir kaydedilebilecek şekilde sözleşmeyi feshedebilir.

## 8) FİYAT FARKI UYGULAMASI

Malzeme ve İşçiliğe fiyat farkı uygulaması *verilmeyecektir.*

## 9) AVANS VERİLMESİ

Avans *verilmeyecektir.*

## 10) İHZARAT ÖDEMESİ

İhzarat *verilmeyecektir.*

## 11) ÖZEL ŞARTLAR

### 11.1. İŞ PROGRAMI:

Yükleniciler, teklifleri ile birlikte iş programını sunacaklardır. İhale üzerinde kalan Yüklenici yer teslimini izleyen ilk 7(Yedi) takvim günü içinde sunduğu iş programını detaylı olarak düzenleyip Kontrola vermek zorundadır.

### 11.2 BİLDİRİMLER, OLURLAR, ONAYLAR, BELGELER VE TESPİTLER

(a) İdare ve Yüklenici arasındaki her türlü iletişim, yazılı olarak yapılır.

(b) Sözleşmeye göre herhangi bir kişi, makam ve amir tarafından bir izin, onay, belge, olur verilmesi veya tespit yapılması, ihbar, çağrı veya davette bulunulması gerektiğinde, bunlar taraflar aksini kararlaştırmadıkça yazılı olacaktır.

### 11.3. İŞ YERLERİNİN MÜTEAHHİTE TESLİMİ

Sözleşmenin imzasından sonra Yüklenicinin sözleşmede yazılı süreler içinde işe başlayabilmesi için, Kontrol tarafından, söz konusu işin yapılacağı yer müteahhide kontrol edilerek teslim edilir ve bu hususta iki taraf arasında ortak bir tutanak düzenlenir. Yüklenici, kendisine teslim edilen kazık ve röperleri işin sonuna kadar korumak ve toprak işlerine ait eksen kazıklarını da, bu işler bittikten sonra boy kesite göre tekrar yerlerine çakmak zorundadır.

İşlerin yapılacağı yerlerin müteahhide tesliminde gecikme olması halinde bu gecikme işin bir kısmının veya hepsinin zamanında bitirilmesini etkilerse sözleşmede belirlenmiş olan iş süresi, işin bir kısmı veya hepsi için gereği kadar uzatılır. Yüklenici bunun dışında hiç bir istek ve talepte bulunamaz.

### 11.4. ŞANTİYE KURULUŞU

Yüklenici, Kontrolün işlerle ilgili her türlü çalışmalarını için sözleşmesinde belirlenen şartlar altında uygun yerler, bina ve/veya barakalar hazırlayıp bedelsiz olarak İdareye teslim etmek

zorundadır. Kontrol teşkilatı için yapılacak binalar, İdarenin göstereceği yerlerde yapılacaktır.

Müteahhidin kendine ait malzeme ve araç ambarları ile işçi barakaları gibi kendi ihtiyacı olan tesisler için kullanacağı yerleri, İdare tarafından en uygun yeri seçerek müteahhide gösterecektir.

Yüklenici bu yerlerin sahipleri ile komşu yerler sahiplerine en az zarar verecek şekilde yerleşmek zorundadır. Yükleniciye ait malzeme ve araç ambarları ile işçi barakaları gibi kendi ihtiyacı olan tesisler için gereken bütün giderler Yükleniciye ait olacaktır. İnşaat sahasında mobilizasyon ve diğer şantiye kuruluşu yapıları ile depolama alanları için yeteri kadar müsait yer yoksa, o bölgede geçici işgalden meydana gelen her türlü masraflar Yükleniciye ait olacaktır. Gerekli şantiye kuruluş masrafları elektrik, su, teknik şartnamelerde belirtilmek koşulu ile telefon ve internet gibi işletim masrafları müteahhide ait olacaktır. Şantiye kuruluşu kontrolüğün onayından geçecektir.

Elektirikle çalışan aletler, kaynak makinesi, geçici ışıklandırma vs. için gerekli elektrik akımını sağlayacaktır. İhale edilen tüm inşaat ve imalatın yapımı için gerekli her türlü araç gereç ve makineler kontrollüğün onaylayacağı evsafa temin edilecek bunların işletme masrafları, her türlü malzeme ve şantiyeye nakli Yükleniciye ait olacaktır. Ayrıca her durumda, yeterli sayıda sıhhi koşullara uygun WC inşaatına da Yüklenici tarafından şantiye kuruluşu içinde yer verilmesi gereklidir.

#### 11.5. SİGORTA

Yapım ve hizmet ile ilgili işyerlerinde her türlü araç, malzeme, iş ve hizmet makineleri, taşıtlar vb. ile, kesin kabul tarihine kadar, sözleşme konusu yapım ve hizmet işinin korunmasından Yüklenici sorumludur.

Bu nedenle Yüklenici, sözleşme veya eklerinde aksine bir hüküm bulunmadığı takdirde, işyerlerindeki her türlü araç, malzeme, iş ve hizmet makineleri, taşıtlar, tesisler vb. ile yapılan işin bütün kısımlarını, özellik ve niteliklerine göre, deprem, su baskını, toprak kayması, fırtına, yangın, hırsızlık, vb. tehlikelere karşı (all risk) sigorta ettirmekle yükümlüdür. **Söz konusu sigortalara ilişkin poliçeleri Yüklenici en geç 7 (yedi) takvim günü içerisinde İdareye teslim edecektir.**

Bu yükümlülüğün teminat süresi içinde devam edip etmeyeceği veya ne ölçüde devam edeceği sözleşme veya eklerinde belirtilir. Sigortaya esas alınacak bedeller, işin kendisi için yıllık fiyat farkları ile birlikte hakediş tutarları; tesis, makine, araç, taşıt vb. için piyasa rayiçlerine göre hesaplanan bedellerdir. Müteahhidin sözleşme ile üstlendiği sorumluluk ve yükümlülükler söz konusu (all risk) sigortalara sınırlandırılmamıştır. İnşaat sigorta poliçelerinin genel şartlarının "Teminat dışında kalan haller" maddesinde de belirlenen, müteahhidin kusurlu olduğu hallerde; kusur nedeniyle sigortanın ödemediği bedeller için Yüklenici İdareden bir istekte bulunamaz. Söz konusu sigortalara ilişkin poliçeleri Yüklenici, geçici hakediş raporlarının düzenlenip tahakkuka bağlanmasından önce İdareye vermek zorundadır. Aksi halde hakediş tutarı ödenmez.

Sözleşmenin bozulması veya tasfiye halinde bu sigortalar, iş yeni müteahhide ihale edilinceye kadar devam ettirilir ve bu süreye ilişkin sigorta giderleri ilk müteahhide ait olur. Ancak bu süre, bozma veya tasfiye tarihinden başlamak üzere üç ayı geçemez.

Şehir ve kasaba sınırları dışındaki iş yerlerinde güvenlik ve düzenin sağlanması için İdare tarafından verilen talimata Yüklenici uymak zorundadır. Yüklenici, işin devamı süresince işyerinde yapılacak çalışmalar nedeniyle, işçilerle çevre halkının kazaya uğramalarını, zarar görmelerini ve işlerde hasar ve zarar meydana gelmesini önleyici her türlü güvenlik önlemini almak zorundadır. İş sahasında veya çevresindeki bölgede, yeterli güvenlik önleminin alınmaması nedeniyle doğabilecek hasar ve zararın ödenmesinden Yüklenici sorumludur. Yüklenici, kazaların, zarar ve kayıpların meydana gelmesini önlemek amacı ile

gereken bütün önlemleri almak ve kontrol teşkilatı tarafından, kaza, zarar ve kayıp ihtimallerini azaltmak için verilecek talimatın hepsine uymak zorundadır.

Ayrıca Yüklenici, işyerinde kullanılan araç, gereç ve makinelerle patlayıcı maddelerin neden olabileceği kazalardan korunma usullerini ve önlemlerini çalışanlara öğretmek zorundadır. Bütün önlemlere rağmen müteahhidin yaptığı işlerden dolayı üçüncü şahısların kendilerine veya mallarına zarar verilmesi ihtimaline karşı da Yüklenici, zarara uğraması ihtimali olan malların bedelini karşılayacak miktarda sigorta yaptıracaktır. Bu konularda gerek kontrol teşkilatı tarafından istenen ve gerekse müteahhidin kendi arzusu ile uyguladığı güvenlik ve koruma önlemlerine ilişkin giderlerin tümü müteahhide aittir.

#### **11.6. İŞİN YÜRÜTÜLMESİ İÇİN GEREKLİ ARAÇLAR**

Sözleşmenin imzalanmasından sonra Yüklenici, üstlenmiş olduğu işin önemine ve iş programına uygun olarak, işlerin yapılması için gerekli her türlü makine, araç ve yardımcı tesisleri hazırlamak, her türlü malzemeyi ve işçileri temin etmek zorundadır. İnşaat yerlerindeki her türlü alet, makine, araç, inşaat malzemesi muhafazası Yükleniciye aittir.

Yüklenici kontrollük tarafından verilen talimatlara uymaya mecburdur. İhale edilen tüm inşaat ve imalatın yapımı için gerekli her türlü araç gereç ve makineler kontrollüğün onaylayacağı evsafa temin edilecek bunların işletme masrafları, her türlü malzeme ve şantiyeye nakli Yükleniciye ait olacaktır. İşin başlangıcında ve devamı sırasında, işin programa uygun olarak yürütülmesini teminen, Yüklenici tarafından yapılan hazırlıkların ve alınan tedbirlerin yeterli olup olmadığının takdir hakkı Kontrollüğe aittir.

Yüklenici, çalıştırdığı işçilerle kullandığı makine, araç ve malzemenin Kontrollükçe her an kontrol edilebilmesi için, bunların miktarlarını (çalıştırıldıkları yerler ve işler ayrı ayrı belirtilmek üzere) ayrıntılı şekilde gösteren cetvelleri istenmesi halinde kontrole vermek zorundadır.

Yüklenici, işin sözleşme süresi içinde bitirilmesi için, gerekli miktarda malzemeyi ve yeterli sayıda işçiyi her an iş başında bulunduracaktır. Bulundurmama durumunda, bu hususta kendisini uyararak üzere yapılacak tebligat tarihinden başlamak üzere 5 (beş) gün içinde bunları istenen sayıya ve miktara tamamlamak zorundadır. Aksi halde, teknik personel için şartnamede öngörülen cezalar uygulanır. Yüklenici inşaat süresi boyunca belirtilen gerekli her türlü makine, araç ve yardımcı tesisleri hazırlamaması,ve işçileri temin etmemesi durumunda, Kontrollüğün herhangi bir ihtarla gerek kalmaksızın işi durdurma ve yazılı olarak İdareye bildirme yetkisi vardır. Yüklenici, çalışmadığı bu gibi günleri öne sürerek süre uzatılması isteğinde bulunamaz.

#### **11.7. YÜKLENİCİNİN SORUMLULUKLARI:**

Üstlenilen yapım işlerinin her türlü sorumluluğu, kesin kabul işlemlerinin Kontrol tarafından onaylanması tarihine kadar, tümüyle müteahhide aittir. Bu nedenle Yüklenici, gerekse yapım ve hizmet işlerinin kusur ve eksikliklerinden dolayı, Kontrol tarafından gerekli görülecek bütün onarım ve düzeltmeleri, sürekli bakım işlerini kendi hesabına derhal yapmak zorundadır. Yüklenici bu mecburiyetini yerine getirmediği takdirde, Kontrollük müteahhidi yazılı olarak taahhüdünü yerine getirmeye davet edecektir. Bu yazılı emrin müteahhide tebliğ tarihinde itibaren 5 (beş) takvim günü içerisinde taahhüdünü yerine getirmeye başlamazsa ve/veya başlayıp yazılı talimat ile belirlenecek müddet içerisinde yerine getirmezse, Kontrollük yukarıda yazılı tüm yapım işlerini bütün masrafları müteahhide ait olmak üzere bir başkasına yaptırma yetkisine sahiptir. Kontrollük bu işler için Yüklenicinin gerek teminatına el koyabileceği gibi gerek duyması halinde Yüklenicinin diğer alacaklarından ödeme yapmaya yetkilidir. Yüklenici, imalatı şartnamelere uygun olarak yapmakla ve imal ettiği kısımları teslim tarihine kadar korumakla yükümlüdür.

Hatalı yapılan imalatın düzeltilmesinden malzeme ve işçilik masrafları Yüklenici tarafından karşılanacaktır. İmal nedeniyle kırılan, tahrip olan ve bozulan kısımların yenilenmesi de

müteahhide aittir. Yüklenici, üstlenmiş olduğu işleri, sorumlu bir meslek adamı olarak teknik ve sanat kurallarına uygun olarak yapmayı kabul etmiş olduğundan, kendisine verilen projeye ve/veya teknik belgelere göre işi yapmakla, bu projenin ve/veya teknik belgelerin iş yerinin gereklerine, teknik ve sanat kurallarına uygun olduğunu, ayrıca işin yapılacağı yeri, kullanılacak her türlü malzemenin nitelik bakımından yeterliliğini incelemiş, kabul etmiş ve bu suretle işin teknik sorumluluğunu üstlenmiş sayılır. Bununla birlikte Yüklenici, kendisine verilen projelerin ve/veya şartnamelerin, teslim edilen işyerinin veya malzemenin ve yahut talimatın, sözleşme ve eklerinde bulunan hükümlere aykırı olduğunu veya fen ve sanat kurallarına uymadığı hususundaki karşı görüşlerini teslim edildiği veya talimat verildiği tarihinden başlayarak 5 (beş) gün içinde kontrollüğe yazı ile bildirmek zorundadır. Bu sürenin aşılması halinde Yüklenicinin itiraz hakkı kalmaz. Yapım işlerinde Yüklenici ve alt Yükleniciler(taşeronlar), yapının fen ve sanat kurallarına uygun olarak yapılmaması, hileli malzeme kullanılması ve benzeri nedenlerle ortaya çıkan zarar ve ziyandan, yapının tamamı için işe başlama tarihinden itibaren kesin kabul tarihine kadar sorumlu olacağı gibi, kesin kabul onay tarihinden itibaren de beş yıl süreyle müteselsilen sorumludur. Bu zarar, ziyan ve kayıplar, müteahhide tamamlattırılıp ödettirilir. Yapılan işlerde Yüklenicinin kusurundan kaynaklanan ve acilen ele alınması gereken aksaklıklar meydana geldiğinde, Yüklenicinin o anda işle ilgilenip konuyu ele alması imkanı yoksa bu takdirde kontrollük, yazılı olarak haber vermek suretiyle Yüklenici adına bu aksaklığı giderir. Yüklenicinin tebligat adresinde bulunmaması veya işe ilgi göstermemesi halinde kontrollük, Yüklenici hesabına aksaklığı giderip gerekli tedbirleri alır ve Yüklenicinin bu uygulamaya itiraz hakkı olmaz. Yüklenici işçi istihdamı, iş şartları ve işin selameti kanun ve nizamların ön gördüğü tüm şartları yerine getirmekle yükümlüdür. Özellikle tatil, hastalık izni, ihtiyat sandığı, resmi tatil günleri, yürürlükte olan İş Yasası ve Sosyal Sigortalar Yasası ve/veya Sosyal Güvenlik Yasası tahtında iş kazası sigortası ve diğer sigortalarla ilgili yükümlülükler noksansız olarak müteahhide ait olacaktır.

Yüklenicinin iş verdiği alt Yüklenicilerin (taşeronların) gündelikçi, haftalıkçı veya aylıkçı olarak işyerinde çalıştırdığı işçi, personel ve teknik elemanların tamamı da Yüklenicinin elemanları hükmünde olup, bunların ücretlerinin ödenmesinden de doğrudan doğruya Yüklenici sorumludur. Yüklenici, bunların ücretleri hakkında da aynen kendi elemanları gibi ve yukarıdaki fıkralarda belirtildiği şekilde işlem yapmak zorundadır.

Yüklenicinin tüm tedbirler almasına rağmen olabilecek kazalarda, Yüklenicinin işçi ve personelinden kazaya uğrayanların tedavilerine ilişkin giderlerle kendilerine ödenecek tazminat Yükleniciye aittir. Ayrıca işçi ve personelden iş başında veya iş yüzünden ölenlerin defin giderleri ile ailelerine ödenecek tazminatta Yüklenici tarafından karşılanır. Yüklenici bu hususta, yürürlükte bulunan genel hükümlere uyacaktır. İşin gerçekleştirilmesi için gerekli ve Yüklenicinin yapmak zorunda olduğu bazı işlerin karşılığı olan, aşağıdaki bentlerde gösterilen giderlerin tümü, sözleşme veya eklerinde kimin tarafından ödeneceği belirtilmemiş ve aksine bir hüküm bulunmamakta ise;

a) Gerek işin yönetimi, gerekse işte kullanılacak her türlü malzeme, araç, makine, taşıt vb. nin taşınmaları ve naklieleri, bunlar için gerekli depo, baraka, hangar, garaj vb. tesislerin yapılması, bunların korunmaları ve sigortaları ile ilgili giderler,

b) İşin yerine getirilmesi için, Yüklenici tarafından gerekli görülen bütün hizmet yolları ile bunların üzerindeki geçici köprü ve geçitlerin yapım ve bakım giderleri ile kamuya açık yollarda iş süresince alınması gerekebilecek tedbirlerin giderleri,

c) Projelerin zemine uygulanması, röleve gibi işler kontrollük tarafından denetim amacıyla istenen her türlü ölçmeler için gerekli araç, malzeme ve personel giderleri,

d) Kabul heyetlerinin gerekli gördüğü durumlarda, Yüklenicinin yaptığı işlerle ilgili olarak güven sağlamak için yapılacak bütün teknik deneylerin giderleri,

e) Şantiye hizmetleri için gerekli enerji ve suyun (ihale dökümanlarında aksine bir hüküm bulunmaması durumunda yapının bünyesine giren su ve enerji bunun dışındadır) sağlanması, taşınması ve dağıtılması için gerekli tesislerin yapılması ve bunlarla ilgili işletme giderleri, elektrikle çalışan aletler, kaynak makinesi, geçici ışıklandırma vs. için gerekli elektrik akımını sağlanması,

f) Kontrolün işin durumunu, ilerlemesini göstermek ve tespit etmek üzere, iş süresince

gerekli göreceği zamanlarda çekilecek, işin değişik aşamalarını gösterir üçer kopya fotoğraflarının filmleri ile birlikte giderleri, Yükleniciye aittir.

#### **11.8. İMALAT VE MALZEME EBADI VE ŞEKLİ:**

Yüklenici kendiliğinden projede hiçbir tadilat yapamaz. Ebadı ve/veya kullanma şekli ile konumu proje ve şartnamede ve/veya yazılı talimatlara dayanmayan malzemeyi kontrolün direktifi ile değiştirmeye ve/veya imalatı bozup yeniden yapmaya mecburdur.

Bununla beraber eğer, kontrol, Yüklenici tarafından projede yapılması teklif edilen tadilatın, fen ve sanat kuralları ile estetik açıdan daha uygun olduğunu yazılı olarak kabul ederse, Yüklenici tarafından teklif edilen yeni uygulama tatbik edilebilir. Bu gibi hallerde direktiflerle ödemelerde, proje ve şartnamelerde gösterilen ebadlara göre hesap olunan miktarlar geçerlidir. Yapılan imalatlarla proje ve şartnamelerde belirtilen uygulamalar ile malzeme ve işçilik daha az ise gerekli elksitmeler yapılarak bedeli yürürlükteki mevzuata göre ödenir. Ancak bu takdirde Yüklenici, daha büyük boyutta veya fazla miktarda malzeme kullandığını ve daha fazla emek harcadığını öne sürerek fazla bedel isteyemez. Hiç bir talep ve hak iddiasında bulunamaz.

#### **11.9. METRAJ :**

İhale konusu yeni yapılacak yapım işlerinde hazırlanan metraj listeleri, ihale dokümanlarında, ihale dokümanının parçası olarak verilir.

Yapılan işlerin günü gününe hazırlanan metraj ve ataşmanlar inşaatın devamı boyunca sürekli olarak yapılacak ve istihkak raporlarının hazırlanışında bu metraj ve ataşmanlar esas alınacaktır. Metraj ve ataşmanların yapılması Yükleniciye ait olacak ve kontrol tarafından onaylanacaktır. Yapılacak istihkak raporları aylık periyodlar halinde Yüklenici tarafından hazırlanacak ve kontrolün onayına sunulacaktır.

#### **11.10. İLAVE İŞLER**

İlave işler yaptırılması halinde bu işlerin maliyeti, bu projeye ait Teknik Şartnamede ve teklif listesinde belirtilen birim fiyatlara göre hesaplanacak teknik şartname dışındaki ilave işler K.K.T.C. rayiç fiyatlarına ve Bayındırlık ve Ulaştırma Bakanlığı Planlama İnşaat Dairesi birim fiyat analizlerine göre hesaplanacaktır. Kontrollük ihale bedelinin %20 fazlasını veya eksikliğini yaptırmaya yetkilidir.

#### **11.11. ÖDEME ŞARTLARI**

Yaptırılacak işlerde, işe başlama tarihinden itibaren aylık iş bitimi sonunda Yüklenicinin yazılı talebi üzerine yapılan iş kadar ilk hakediş düzenlenir ve iş bitimine kadar diğer hakedişler de aylık süreler boyunca tanzim edilebilir. Ödeme raporları, Kontrollük tarafından tanzim edilir ve İdarenin onayından sonra, Müteahhide ödenir. Ödemeler usulüne uygun tanzim edilecek belgelere istinaden TL (Türk Lirası) olarak ödenir. Ödemelerin yapılabilmesi için kontrolün onayına şarttır.

#### **11.12. İHTİLAFLARIN ÇÖZÜM ŞEKLİ**

İşin yürütülmesi veya hak ediş hesapların çıkarılması aşamasında kontrollük ile Yüklenici arasında çıkabilecek anlaşmazlıklar, öncelik sırası sözleşmesinde belirtilen, sözleşme eklerindeki hükümler dikkate alınmak suretiyle Kontrollük tarafından çözüme bağlanacaktır. Yüklenici, anlaşmazlığa yol açan konuda, bu durumun ortaya çıktığı günden başlamak üzere 5 (beş) gün içinde itiraz ve şikâyetlerinin sebeplerini açıklayan bir dilekçe ile kontrollüğe başvuracaktır. Taraflar arasında imzalanan sözleşmenin icrasından doğacak anlaşmazlık karşılıklı müzarekeler ile halledilmeye çalışacaktır. Bu sürette giderilmeyen bütün uyuşmazlıklar halinde KKTC mahkemeleri yetkili olacak, KKTC kanun ve mevzuatı uygulanacaktır.

### 11.13. İŞİN TAMAMLANMASI VE TESLİMİ

#### a) Geçici Kabul:

Taahhüt edilen iş, sözleşme ve eklerinde yer alan hükümlere uygun olarak tamamlandığında Yüklenici kontrollüğe geçici kabulün yapılması için yazılı olarak başvuruda bulunur. İşin erken bitirilmesi halinde, Yüklenicinin isteği üzerine, kontrollük sözleşmedeki bitim tarihini beklemezsizin "Kabul işlemleri" bölümünde belirlenen usullere uygun olarak kabul işlemlerine başlar. İşin sözleşme ve eklerine uygun olarak tamamlandığı ve kabul işlemlerinin yapılmasında bir engel bulunmadığı anlaşılırsa Kontrollük tarafından işin konusu ile ilgili meslek disiplinlerinden gerekli sayıda personel görevlendirilerek geçici kabul komisyonu oluşturulur. Kabul komisyonunun oluşturulması ve işyerine gönderilebilmesi, yapılan işin kusurlu ve eksik kısımlarının bedelleri toplamının işin sözleşme bedelinin % 5 (yüzde beş)'inden fazla olmamasına bağlıdır. Bu oranı geçmeyen kusur ve eksiklikler, aynı zamanda işin idareye teslimine ve kullanılmasına ve/veya işletilmesine engel olmayacak ve herhangi bir tehlikeye meydan vermeyecek nitelikte olmalıdır. Bu koşula uymayan durumlarda geçici kabul yapılmaz. Kabul komisyonu, gerçekleştirilen işlerin nev'ini, niteliğini, sözleşme ve ekleri ile teknik gereklere ve iş sırasında onaylanan değişikliklere uygunluğunu ve kabule hazır olup olmadığını, Yüklenici veya vekili ile birlikte inceler. Yapılan inceleme neticesinde; Kabul komisyonu, kabule engel nitelikte olmamakla birlikte yapılan işte kusur ve eksiklikler tespit ederse; gördüğü kusur ve eksikliklerin ayrıntısını gösterir bir liste düzenler ve bunların giderilmesi için gerekli olan süreyi tespit eder. Kabul komisyonunun tespit ettiği eksiklikler, belirlenen sürede Yüklenici tarafından giderilmezse bu sürenin bitiminden sonra eksikliklerin giderilmesine kadar geçecek her gün için, giderilecek eksikliklerin durumuna göre sözleşmesinde günlük gecikme cezası olarak yazılan miktarın dörtte biri oranında günlük ceza uygulanır ve geçici kabul tarihi kusur ve eksikliklerin giderilmesi tarihine ertelenir.

Ancak bu gecikme 30 (otuz) günü geçtiği takdirde kontrollük, Yüklenici hesabına eksiklerin giderilmesini kendisi yaptırabilir. Bu takdirde de eksikler tamamlanıncaya kadar ceza uygulaması devam eder ve kabul tarihi ertelenir. İdare, gerek kusur ve eksikliklerin Yüklenici hesabına giderilmesi bedellerini, gerekse vukuunda belirtilen bekleme cezalarını Yüklenicinin varsa hakedişinden, hakedişi kalmamışsa teminatından kesmeye yetkilidir. İşin taahhüt edilen günden önce bitirilmesi halinde kontrollük geçici Kabul işlemini uygular. Teminat süresi bu suretle yapılan geçici kabulün tibar edildiği tarihten itibaren başlar. Teminat süresinin ve kesin kabul tarihinin tayinine esas teşkil edecek olan geçici kabul tarihi, yapım işinin geçici kabule hazır bir halde tamamlandığı bir tarih olup, bu tarihi geçici kabul heyeti tesbit ederek geçici kabul tutanağına geçirir.

Kabul tutanaklarında yapım işinin bir fiil bittiği tarih kaydedilir ve bu tarih geçici kabul tarihi olur. Yüklenici geçici kabul için müracaat için gecikmiş olursa ve/veya taahhüdünde bulunan yapım işini süresinde kabule hazır bir hale getirememiş olursa, mukaveleye göre işin süresi sonunda Kontrollük tarafından yerinde yapım işi tetkik edilerek mevcut vaziyeti bir tutanakla tespit edilir. Yukarıdaki kurallar çerçevesinde hareket edilir. Geçici kabul için yapılan incelemede, fennen kabulünde mahsur görülmeyen ve ancak kaldırılması mümkün olmayan ve/veya fazla masraf ve zaman kaybına sebebiyet veren kusur ve noksanlar tespit edilirse; Yüklenicinin hak edişlerinden ve/veya teminatından kontrol tarafından uygun görülecek kadar bir meblağ kesilmesi şartı ile yapım işi, geçici kontrol heyeti tarafından kabul edilebilir. Bu gibi kusur ve noksanların mahiyeti ve kesilecek meblağ geçici kabul raporunda gösterilir. Yüklenici buna razı olmazsa, her türlü masraflar kendine ait olmak üzere noksan ve kusurları düzeltmeye ve/veya kaldırmaya mecburdur.

#### b) Kati Kabul:

Geçici Kabul ile Kati Kabul arasında geçen süre içerisinde Yapım İşleri İhalelerinde

Uygulanacak Esaslar ve Usuller Tüzüğü, madde 103'te belirtilen "Yüklenicinin Bakım ve Düzeltme Sorumlulukları" geçerli olacaktır. Kesin kabul için belirlenen tarihte, Yüklenicinin yazılı müracaatı üzerine, kesin kabul komisyonu oluşturularak geçici kabuldeki esas ve usullerle kesin kabul yapılır. Geçici ve kesin kabul arasında, Yüklenici tarafından yapılması gereken, sürekli bakım niteliğindeki işlerin sözleşme uyarınca yapılıp yapılmadığı Kabul Komisyonu tarafından incelenerek tespit olunur. Devamlı bakım hususunda Yüklenicinin herhangi bir yükümlülüğü yoksa kesin kabul komisyonu, geçici kabul sırasında iyi durumda ve kabule elverişli olduğu tespit edilmiş olan işlerde teminat süresince kullanılma sonucunda meydana gelen normal aşınma ve eksilmeden doğan durumlar haricinde, işin fen ve sanat kurallarına uygun yapılmamasından kaynaklanabilecek herhangi bir bozukluğun veya geçici kabulden sonra ortaya çıkan bir kusurun olup olmadığını inceler. Teminat süresi içinde Yüklenicinin, bütün yükümlülüklerini yerine getirmiş olduğu ve kendisine yüklenebilecek kesin kabulü engelleyecek bir kusur ve eksiklik görülmediği takdirde kesin kabul tutanağı düzenlenir. Eğer bu süre içinde, sorumluluğu Yükleniciye atfedilmeyecek bir kusur veya eksiklik tespit edilmişse bu da tutanakta ayrıca belirtilir. İşin kesin kabulüne engel herhangi bir durum görüldüğü takdirde, kabulü engelleyen kusur ve eksikler kabul komisyonu tarafından bir tutanakla tespit edilir ve kesin kabul işlemi yapılmaksızın kusur ve eksiklerin giderilmesi için bir süre belirlenerek durum idareye bildirilir. Kontrollük bu kusur ve eksiklerin tutanakta belirlenen süre içerisinde giderilmesi hususunu Yükleniciye tebliğ eder. Kusur ve eksiklerin Yüklenici tarafından giderildiği kontrollük tarafında tespit edildiğinde kabul işlemi sonuçlandırılır. Kati teminat 12 ay boyunca geçerli olacaktır.

#### 11.14. İŞ SAHASININ TEMİZLİĞİ

Yüklenici tarafından, işin sonunda işyerleri her türlü çalışma artıklarından çevreyle uyumlu olacak şekilde temizlenir ve temizlenmiş hali ile İdareye teslim edilir. İdarenin onayına kadar tüm sorumluluk Yükleniciye aittir. Bundan başka Yüklenici tarafından kendi ihtiyaçları için yapılmış olan baraka, ambar, garaj, atölye vb. tesisler, işin sonunda Yüklenici tarafından sökülmesi yapılarak bunlara ait türlü malzeme atıklarında götürür ve bu işler için kendisine hiçbir bedel ödenmez. Yüklenicinin yükümlülüğü olan bu işlerin yapılmaması veya eksik yapılması halinde kontrollüğün takdir edeceği bir bedel varsa Yüklenicinin hakedişinden, yoksa teminatından kesilir.

İnşaat alanında işe başlamadan önce fotoğraflama şarttır. İş bittiğinde bahçe duvarı ,mevcut rogar kapakları ,kaldırım ,asfalt gibi kalemlerin zarar verilirse, eski durumuna getirilecektir.

#### 11.15. DİĞER HUSUSLAR

- a) Gümrük Muafiyeti verilip verilmeyeceğine İdare karar verir.
- b) Ödenmeyen işçi ücretleri istihkaktan kesilecektir.
- c) Projeler ve şartnameler bir bütündür.
- d) Yüklenici KKTC yasalarının öngördüğü Sosyal Güvenlik Mükellefiyetlerini yapmak mecburiyetindedir.
- e) İhale kapsamında İş Sağlığı ve Güvenliği Yasası hükümleri uygulanacaktır.
- f) Kaçak işçi çalıştırılmayacaktır. Yüklenici, Çalışma Bakanlığı Çalışma Dairesi Müdürlüğü'nün uygulamasından sorumlu olduğu İş Yasası, İş Sağlığı ve Güvenliği Yasası ile diğer Yasalar ve bu yasalar tahtında çıkarılmış tüm Tüzük ve Yönetmeliklerde bahsi geçen tüm kurallara uymak zorunda olduğu gibi, bahsi geçen kurallar çerçevesinde uyulması gereken tüm İş Sağlığı ve Güvenliği önlemlerini almaktan ve uygulamaktan direk sorumlu olacaktır.
- g) İşin kapsamı içerisinde şantiye alanına getirilen yanıcı ve patlayıcı her türlü malzeme için gerekli emniyet tedbirleri alınacaktır. Bu husus doğrultusunda uygun görülmeyen malzeme veya malzemelerin ekipman veya ekipmanlar da dahil) kullanımına izin verilmeyecektir.
- h) İnşaat işlerinde yeni birim fiyat oluşturulması ihtiyacı halinde, yapılacak bu işler ile ilgili ödemelerde, ihalede kullandığı KIRIM ORANI KATSAYISI dikkate alınacaktır.

Kırım Katsayısı = İhale Bedeli / Keşif Bedeli

Kırım Katsayısı, İhale Bedelinin söz konusu projeye ait Keşif Bedeline bölünmesi ile hesaplanacaktır.

- i) Kamuya ait yerlerde yapılan kazılarda ve yıkımlar sırasında elde edilen malzeme İdareye aittir. Aynı şekilde çıkacak kültür değerleri, değerli eşya ve sanat eserleri Devlete aittir. Bu gibi eşya ve sanat eserlerinin meydana çıkmasında, Yüklenici derhal iş başındaki kontrol teşkilatına bilgi vermek ve ilgili memurlar gelip teslim alıncaya kadar bunları saklayıp korumak ve bu husustaki kanun, tüzük ve yönetmelik hükümlerine uymak zorundadır. Aksi takdirde kanunlarda belirtilen ceza hükümleri uygulanır.
- j) Haberleşme altyapısı ile ilgili Fiber optik kabloları her ne sebeple her ne koşul altında olursa olsun zarar veren Yükleniciler oluşacak zarardan sorumlu tutulacaklar ve maddi kayıpları tamamını ödemekle yükümlü olacaklardır.
- k) KKTC Maliye Bakanlığında mukavele için gerekli damga pulu masrafları Yüklenici tarafından karşılanacaktır.
- l) Yükleniciye herhangi bir nedenle fiyat artışı ve/veya avans verilmeyecektir.
- m) Şantiye ofisinde 3 kopya olacak şekilde ataşman defteri tutulacaktır.
- n) Mesai saatleri dışında Yüklenicinin iş alanında çalışması durumunda, Çalışma Dairesinden gerekli izinler Yüklenici tarafından alınacaktır.

Özel İdari Şartname, **9 (Dokuz)** sayfadan ve **11 (On bir)** maddeden ibarettir.



## KANALİZASYON ÖZEL TEKNİK ŞARTNAMESİ

### 1. İşin Yeri

Girne Belediyesi sınırları içerisinde Karaoğlanoğlu Caddesi üzerinde yapılacak batı kolektörü inşaatı.

### 2. İşin Tarifi

Projelerde tanımlanmış ve profilleri çizilmiş kanalizasyon şebekesinin parsel sınırlarına kadar bağlantıları dâhil inşaatı;

Şebeke boyu :  $\phi$  500, yaklaşık 1,410 metre

Çelik boru boyu :  $\phi$  500, yaklaşık 8 metre

Şebeke boyu :  $\phi$  200, yaklaşık 25 metre

Şebeke boyu :  $\phi$  150, yaklaşık 180 metre

Baca adedi: yaklaşık 26 adet

### 3. Aplikasyon

Kanalizasyon şebeke hattı, genel vaziyet planında öngörülen güzergâhlara uyularak ve arazide işaretlenmiş röper noktaları kullanılarak işaretlenecek, yeniden zemin kotları ölçülecek ve kontrolün onayına sunulacaktır.

### 4. Asfalt Kesme

Kanalizasyon şebeke hattı aplikasyonun yapılmasına müteakip asfalt kesme makinesi ile düzgün bir şekilde kesilecektir. Aplikasyon, kırmızı boya ile asfalt üzerine çizilecek ve kontrolün onayı alındıktan sonra kazı işlemine geçilecektir.

### 5. Hendek Kazısı

Kontrolün onayı alındıktan sonra kazı işlemine geçilecektir. Hendek kazısı boy kesitlerde gösterilen kanal taban kotlarına sadık kalınarak yapılacaktır.

Hendek genişliği ana hatta 100 cm ( $\phi$  500), 80 cm ( $\phi$  300), 70 cm ( $\phi$  200) olacaktır. Parsel bağlantılarında ise 50 cm olacaktır. Hendek altı ve hendek üstü aynı genişlikte olacak ve hiçbir surette hendek üstü genişliği hendek altı genişliğinden daha dar olmayacaktır. Çıkacak toprak dolgu, moloz v.s döküm yerine taşınıp boşaltılacak ve gerekli düzenlemeler yapılacaktır.

Hendeğin derinliği herhangi bir kısmında istenilen kotun altına düşmesi halinde kotu elde etmek için granüler yatak malzemesi ile doldurulup sıkıştırılacaktır. Tüm masraflar Müteahhit'e ait olacaktır.

Hendek içinde taşlara, kayalara mücade edilmeyecek ve bunlar alınarak yerleri granüler yatak malzemesi ile doldurulup sıkıştırılacaktır. Hendek kazısı sırasında hendek tabanında uygun olmayan çürük bir zemine rastlanırsa çürük zemin alınarak uygun malzeme ile doldurulup sıkıştırılacaktır. Kazı esnasında su bulunması durumunda suyun boşaltılması ve kanalların çökme ihtimaline karşı tedbirler Müteahhit tarafından alınacaktır.

Hendekler 100 m'lik mesafeden fazla açılmayacak ve boru döşemesine geçilmeden önce düzeltilmiş hendek tabanları kontrolün onayına sunulacaktır. Hendek kazısı esnasında altyapıya (elektrik, asfalt, telefon, su v.b.) gelebilecek herhangi bir zarar Müteahhit tarafından karşılanacaktır. Bu nedenle bu tür altyapıların araştırmasını Müteahhit ilgili kuruluşlardan yapmakla mükelleftir.

### 6. Yataklama ve Dolgu İşleri

Hendek tabanının istenilen kota getirilmesinden sonra yataklama ve taban ıslahı, uygulama projelerine veya tip enkesitlere (kanalizasyon için toplam yatak derinliği ve boru üstü dolgu da

dâhil) göre yapılacak ve boru boyunca uniform mesnetlenmeyi sağlayacak şekilde sıkıştırılacaktır. Yatak malzemesi organik ve zararlı maddelerden ve inşaat molozlarından arınmış sarı kum olacaktır.

Boru hatları düzgün sıkıştırılmış yatak malzemesi üzerine döşenecektir. Toplam yatak derinliği ve boru üstü dolgu yüksekliği aşağıda gösterildiği gibi olacaktır:

<u>Ø iç (mm)</u>	<u>Yatak Derinliği</u>	<u>Boru Üstü Kum Dolgu Yüksekliği</u>
Ø iç ≤ 400	10 cm	20 cm
600 ≥ Ø iç >400	15 cm	30 cm

Kontrolün yazılı onayı alındıktan sonra boru üstüne sarı kum serilecektir. Kanalin dolgusu 20 cm'lik tabakalar halinde (ekteki detaya uygun şekilde) doldurulup sıkıştırılacaktır. Dolgu malzemesi kontrolün onaylayacağı stabilize ve mekanik dolgu malzemeleri ile verilen ölçülere göre asfalt üst seviyesine kadar doldurulacaktır.

Dolgu malzemesi hiçbir zaman doğrudan üzerine boşaltılmayacaktır. Borunun farklı yüklere ve deplasmanlara maruz kalmaması için her iki tarafta dolgu aynı seviyede yürütülecektir. Borunun iki yanındaki dolgu seviyeleri arasındaki fark 30 cm' yi geçmemelidir.

Kazı, boşluklar oluşmayacak şekilde doldurulacaktır. Bitmiş dolgu yüzeyi düzgün bir şekilde tesviye edilecektir

## 7. İnşaat Sahasına Nakliye ve Depolama

Borular özel parça ve donanımlarının nakliye sırasında zarar görmemeleri için önlemler alınacak, nakliye sırasında, zarar gören parçalar Kontrol tarafından reddedilecektir.

Borular, TS 12132, DIN16961 standardına uygun HDPE/PP (yüksek yoğunluklu polietilen ve polipropilen) Korige (SN8) boru olacaktır. Borular ve özel parça ve donanımları, döşenmeden önce güzergâh boyunca Müteahhit'in çalışma sahası içinde depolanabilirler.

Bütün borular içlerine toprak, çamur, pissu ve benzeri kirlenici unsurların girmesi önlenerek şekilde depolanacaktır. Boru kaplamaları zarar verici maddelerle kesinlikle temas etmemelidir. İstiflenen borularda destekler ve yığının yüksekliği, boruların zarara uğramasına veya kalıcı deformasyona uğramalarına engel olunacaktır. İstifler boruların yuvarlanmasını önleyecek şekilde düzenlenecek, boruların birbiri ile temasları mutlaka önleneyecektir. Borular çaprazlama ve enine yığılmayacaktır.

Bitki örtüsü dış kaplamayı tahrip edeceğinden borular kesinlikle bitkisel toprak üzerine doğrudan doğruya depolanmayacaktır.

Borular ve donanımları nakliye, depolama ve işleme sırasında meydana gelebilecek hasarlara karşı yeterli şekilde korunacaktır. Çatlamış veya zedelenmiş borular kalıcı işler kapsamında kullanılmayacaktır.

Borular ve donanımları direkt güneş ışınından ve fazla ısıdan korunacaktır. Deforme olmuş borular ve parçaları kalıcı işler kapsamında kullanılmayacaktır.

Lastik conta ve diğer bağlantı malzemeleri, muhafaza altında direkt güneş ışınından uzakta depolanacaktır.

## 8. Boruların Döşenmesi

Boru döşemek için hazırlanan hendekler kontrolün onayı alındıktan sonra boruların genel vaziyet planında ve profillerde gösterilen güzergâhlarda, öngörülen akar kotlarına ve boru çaplarına ve eğimlerine sadık kalınarak döşeme işlemine geçilecektir.

Tüm borular TS 12132, DIN16961 standardına uygun HDPE/PP (yüksek yoğunluklu polietilen ve polipropilen) Korige (SN8) boru olacaktır. Kullanılacak malzemenin üretici katalogları ile detayları teklifle birlikte sunulacaktır.

Borular mufları akış yönüne ters istikamette döşenecektir. Boru döşenirken hendek, yataklama ve ekleme işlemlerinin bütünlüğünü bozabilecek su ve inşaat moloz ve döküntülerden arınmış olmalıdır. Boru döşeme işlemi yapılmıyorken, montajı bitmiş boru hattının açık uçları, hattın içine hendek suyu, pislik veya artık girmemesi için onaylanmış bir yöntemle kapatılacaktır. Hendeği su basması halinde borunun yüzmesini engellemek için uygun önlemler alınacaktır. Şayet boru hattının yüzmesi engellenemezse, hattın yüzmeden etkilenen kısmındaki borular hendek dışına çıkarılarak hendek yeniden hazırlanacaktır. Böyle durumlarda hiçbir boru, hendek ve borular Kontrol tarafından incelenip kabul edilmedikçe tekrar döşenmeyecektir.

Borular döşenmeden hemen önce, boruların döşeneceği yüzey taş ve molozlardan temizlenerek Kontrol tarafından kabul edilebilir bir duruma getirilecektir.

Borular hendeğe indirilmeden önce hasarlı olup olmadıkları kontrol edilecektir. Hasarlı borular, Kontrol'un tatminkar bir şekilde onarılamayacağı kanaatinde olması halinde, hiçbir zaman daimi işlerin bünyesinde kullanılmayacaktır.

Borular, projelerde aksi gösterilmedikçe, düz hatlar halinde döşenecektir. Hiçbir boru doğru hattından veya kotundan 5 mm den fazla sapmayacaktır. Borular, birleşim noktalarında eş merkezli olacak şekilde, tüm boylarınca istenen doğrultu ve eğimde sıkıca yataklanacaklardır.

Aksi Kontrol'ca onaylanmadıkça, anma çapı 500 mm veya daha az olan boru hatlarına fırçalar veya süngerler yerleştirilecek ve bunlar döşenen her borunun içinden geçirilen uygun bir halat kullanılarak boru döşeme işlemi devam ettikçe ileri doğru çekilecektir.

Hendek içerisinde su varsa veya hendek taban zemini uygun değilse boru döşenmesi yapılmaz. Boruların eklem yerleri ve diğer aksesuarları her zaman temiz tutulmalıdır. Borular hendeğe indirilirken boru içerisine toprak girmesi önlenemeyecekse boru uçları bir torba parçası ile kapatılmalı ve borular birleştirilinceye kadar öyle bırakılmalıdır.

Kanalizasyon borularının döşenmesine en alçak noktadan itibaren başlanacak ve yüksek kotlara doğru gidilecektir.

Döşenen borular örtülmeden önce gerekli testler ve kontroller (kotlar, eğimler, vs.) yapılacak ve Kontrol Mühendisinin yazılı onayı alınacaktır. Bunun için hazırlanacak özel tablolar kullanılacaktır.

## 9. Ev Bağlantıları

Ev, dükkan ve parsel bağlantıları detaylarda gösterildiği gibi ana boruya "TE" veya "YE" parçası ile bağlanacak ve ana kanal borusundan arsa sınırına kadar Ø 150 mm'lik bağlantı borusu döşenecektir. Tüm borular TS 12132, DIN16961 standardına uygun HDPE/PP (yüksek yoğunluklu polietilen ve polipropilen) Korige (SN8) boru olacaktır. Kullanılacak malzemenin üretici katalogları ile detayları teklifle birlikte sunulacaktır. Detaylarda gösterilen parsel bağlantılarına mümkün mertebe uyulacak ve uyulmayan durumlarda Kontrol Mühendisinin önereceği yöntemler uygulanacaktır. Bütün istikamet ve eğim değişimlerinde uygun dirsek ve köşeler kullanılacaktır. Prensipte her parselde bir adet çıkış bırakılacaktır. Hendek kazıları, boru yataklama ve dolgu işleri yukarıda tanımlandığı ve detaylarda verildiği gibi yapılacaktır.

Kazı öncesi asfalt olan kısımlar yeniden asfaltlanacaktır. Asfalt dışında kalan yerler ise kazı öncesi mevcut durumuna getirilecektir.

## 10. Bacalar (Menholler)

### Genel Gereklilikler

Aksi Kontrol'ca kabul edilmedikçe bacalar, boruların döşenmesinden sonra inşa edilecek, ancak tabanları, zemin formasyonunun bozulmaması için önceden inşa edilebilecektir. Baca tabanlarının altına detayda verildiği gibi 10 cm kalınlığında grobeton yumuşak bölümleri kaldırılmış sert bir zemin üzerine dökülecektir.

Bacalar yüksek yoğunluklu polietilen malzeme ile bohçalanacaktır. Bacaların etrafındaki dolgu, her tarafa eşit olarak yerleştirilen uygun malzeme ile yapılacak ve 200 mm'yi geçmeyen tabakalar halinde sıkıştırılacaktır.

Prekast beton üniteleri, onaylanmış uygun şartnamelere uyacaktır. Prekast beton üniteleri, belirtilmiş bulunan beton sınıflarına, ebada ve detaylara uygun olarak imal edilecek ve beton her hususta ister işyerinde yapılmış, ister imalatçıdan sağlanmış olsun şartnamelerine uygun olacaktır.

Bütün üniteler belirtilmiş hizalara, düzeye ve diğer detaylara uygun olarak yerleştirilecek, gömülecek, derzlenecek ve tesbit edilecektir. Prekast ünitelerin yerleştirilmesine mahsus çimento harcı hacim itibarıyla, 1 kısım çimento ve 3 kısım tabii kum veya ince kırma taştan yapılacaktır.

Bacalar, tüm kanalizasyon boru hatları üzerindeki tüm boru hattı kesişimlerinde, tüm yön, ebad ve eğim değişikliklerinde yapılacaktır.

### Baca Tabanları

Yerinde dökülecek betonarme tabanlar, ekteki projeye uygun, önceden dökülmüş grobeton üzerine dökülecektir. Yüksekliği boru üst kotunun 20 cm üzerine gelecek şekilde ve prekast elemanın birleşim detayına uygun dökülecektir.

Tali boruların tepe noktaları ile bacaya giren ana borunun tepe noktası ile aynı kotta veya daha yukarıda olacaktır, ancak tali boru ile ana borunun çaplarının aynı olması halinde tali borunun taban kotu ana borunun taban kotunun 50 mm üzerinde olacaktır.

Ana borunun yarım daire kanalı, bacanın çıkış borusu ile aynı ebadda ve aynı eğimde olacaktır.

Yarım kanalın üzerindeki kenarlar çıkış borusunun genişliği ve yüksekliği ölçüsünde dikey olarak ve baca duvarları boyunca 1:6 eğiminde yükseltilecektir. Beton kaplama yarı kuru beton ile yapılarak şekillendirilecek ve çimento harcı ile düzgünleştirilecektir. Dik kenarlı kanalın üst kenarı, tam kapasiteli akış sırasında çıkış borusuna pürüzsüz bir giriş sağlamak için çıkış borusunun üst kısmına doğru şekillendirilecektir.

### Prekast Halka

Halkalar, baca tabanının veya bir önceki halkanın üzerine uygulanan çimento harcı ve bitüm dolgu tabakasının üzerine konacaktır. Halkanın yerine yerleştirilmesinden sonra, artan harç kaldırılıp birleşimin her iki yanı yeniden düzeltilecektir. Prekast halka imalatı ekte verilen detaylara uygun yapılacaktır.

## Prekast Üst Döşeme

Döşeme, önceki halkanın üzerine uygulanan çimento harcı ve bitüm dolgu tabakasının üzerine konacaktır. Döşemenin yerine yerleştirilmesinden sonra, artan harç kaldırılıp birleşimin her iki yanı yeniden düzeltilecektir. Prekast döşeme imalatı ekte verilen detaylara uygun yapılacaktır.

## Sfero Döküm Baca Kapak ve Çerçevesi

Kapakların yapımında kullanılan dökme demirin TS 526, 1663 ve GGG 50'ye (Sfero Döküm) uygun özelliklerde olması gereklidir.

KAPAĞIN MEKANİK ÖZELLİKLERİ					
Döküm Kalitesi	Çekme Mukavemeti N/mm <sup>2</sup>	% 0,2 Akma Mukavemeti	Kopma Uzaması Min %	Basma Mukavemeti N/mm <sup>2</sup>	Sertlik Değeri Brinel
GGG 50	500 – 600	320 – 420	7	900 – 1100	170 – 240

Kapakların Kimyasal bileşimi aşağıda verilen sınırlar dâhilinde olacaktır.

KAPAĞIN KİMYASAL BİLEŞİMİ					
Toplam % C	Si	S	P	Mn	Mg
3,50-3,90	2,00-3,00	0,03 Max	0,10-Max	0,15-0,90	0,030-0,065

Kapakların boyutları teknik şartnamenin ekinde bulunan idare tarafından tasdikli teknik resimlere uygun olarak imal edilecektir.

Kapakların oturma yüzeyleri düzgün olacaktır. Kapaklar çerçevelerinin üzerine yerleştirildiğinde oturma yüzeylerinde boşluk olmayacak, kapakların değişik yerlerine yük uygulandığında oynama olmaması için aşağıda numaraları verilen kapakların oturma yüzeylerine tornalama ve frezeleme usulü ile talaş kaldırarak açılacak kanala bu teknik şartnamede özellikleri belirtilen ve teknik resimlerinde şekli belirtilen kauçuk esaslı conta sıkıca yerleştirilecektir.

Kapaklarda kullanılacak kauçuk esaslı lastik conta EPDM 70 Shore A aşağıdaki tabloya göre olacaktır.

Sertlik Ölçümü SHORE A	Çekme Direnci N / mm	Kopma Uzaması (%)	Basınç Altında Kalıcı Deformasyon (%) 23 C° - 70 Saat	Kül Tayini (%)
70±5	> 7	> 300	Max 30	7,4 ±0,5

Kapakların yüzeylerinde dökümcülük bakımından hata kabul edilecek boşluk, kabarcık katmerleşme vb döküm hataları ve çatlak bulunmamalı yüzeyler düzgün olmalıdır. Yüzeyler taşlama ve çelik kum püskürtme ile temizlenecek, yüzeylerde herhangi kaynak veya büyük oranda taşlama ile düzeltme işlemi yapılmayacaktır.

Kapaklar çerçeveleriyle açma kapamayı sağlamak için birbirlerine bir tarafı anahtarlı, diğer tarafı M14 dişli pim ile bağlanacaktır. Kilit sistemi teknik resimlerde belirtilen şekil ve adetlere göre olacaktır. Kilit sistemi teknik resimde olduğu gibi vidalı sistem yapılacaktır. Kilit vidası, yaylı rondelâsı, somunu ve mafsâl pimleri paslanmaz (Cr Ni) malzemeden aşağıdaki tablolara göre imal edilecektir.

Pimin kimyasal özellikleri:

C Max.	Si Max	Mn	Cr	Ni	P Max	S Max
0.20	0.25	0.2 – 0.50	16-18	8-10	0.050	0.050

Pimin mekanik özellikleri:

Çekme Mukavemeti N/mm <sup>2</sup>	Akma Sınırı N/mm <sup>2</sup> (Min.)	% Uzama ± 2
360 – 440	195	25

Kapaklar 180° dereceye kadar açılabilir olacaktır.

Küresel grafitli dökme demir (sfero döküm) malzemeye ait olması ve aşağıdaki tabloda belirtildiği şekilde sınıfları açıkça ifade edilmiş olmalıdır.

Yapılacak imalatların yüzeylerine “Girne Belediyesi Kanalizasyon” yazısı dökümde kabartma olarak imal edilecektir.

İmal edilecek baca kapağı yüzeylerine yazılacak yazılar TS 1478 EN 124 norm esaslarına uygun olacaktır.

Baca kapakları için 2 adet sıkma ve çözme anahtarı verilecektir.

Baca kapağı TS 1478 EN 124 standardı dâhilinde ve aşağıdaki tabloda belirtilen sınıflarda test edilecektir.

NO	MALZEME ADI	STANDART SINIFI	YÜK DAYANIMI
1	Sfero Baca Kapağı	D 400	40 TON

Muayene ve deneyler TS 526 DIN 1663 ve DIN 1963' e göre yapılacak deney ve muayenelerle ilgili her türlü masraf Müteahhit'e ait olacaktır.

## 11. Malzemenin Evsafı

Borular, boykesitlerde ve detaylarda önerilen çaplarda kanalizasyon tipi borular olacaktır. Tüm borular TS 12132, DIN16961 standardına uygun HDPE/PP (yüksek yoğunluklu polietilen ve polipropilen) Korige (SN8) boru ve ekleri olacaktır.

Kullanılacak malzemenin üretici katalogları ile detayları teklifle birlikte sunulacaktır.

## 12. Boru Hatları ve Bacaların Denenmesi

## Genel Gereklilikler

Tüm boru hatlarının doğrultusu dolgu yapılmadan önce test edilecektir.

Tüm birleşimli boru hatlarında dolgu yapılmadan önce basınç testi yapılacaktır.

Açık birleşimli boru hatları dâhil tüm boru hatları, dolgusu yapıldıktan sonra tıkanıklık ve doğrultu için test edilecektir.

Müteahhit, herhangi bir boru hattını İdare'ye teslim etmeden önce temizleyecek ve eğer istenirse son olarak bir basınç testi uygulayacaktır.

Müteahhit, bu bölümde istenilen şartları yerine getirebilmek için gerekli tüm ekipman ve malzemeleri temin edecektir.

Tüm testler Kontrol'un yanında yapılacak ve bu amaçla Müteahhit, testin yapılacağını 24 saat önceden Kontrol'a bildirecektir. Her testin tüm detayları kaydedilecek ve testin tamamlanmasından sonra 24 saat içinde iki nüshası Kontrol'a sunulacaktır.

## Boruların Dışarıya Sızdırmazlık Testi

Basıncsız beton Boru Hatları için su testi ikişer baca aralıklarında yapılır. Testin yapılması için üst taraftaki bacanın girişi (memba kısmı) ile alt taraftaki bacanın çıkışı su sızmayacak şekilde şişebilen veya uygun diğer türdeki hava sızdırmaz tapalarla kapatılacaktır. 750 mm (dahil) nominal çapa kadar, iki baca arasındaki hattın üst taraftaki bacası, boru üstünden itibaren en az 1.20 m yüksekliğe kadar su ile doldurulur. Eğer yeraltı suyu mevcutsa yeraltı suyu seviyesinden itibaren 1.20 m yüksekliğe kadar su doldurulmalıdır. Su yüksekliği borunun en alt noktasından 6 m yüksekliği geçmeyecektir. Boru hattı su ile doldurulacak, baca ve beton boru cidarlarının su emilimi için en az 2 saatlik bir süre beklenenecektir. Doldurulan su seviyesi ölçülecek ve test başlangıç seviyesi olarak kaydedilecektir. Test başlangıç seviyesi kaydedildikten sonra aksi belirtilmedikçe, 30 dakikalık bir süre boyunca her 5 dakikada bir ölçüm alınacaktır. Ölçüm sırasında 5 dakikalık aralıklarla bir ölçüm kabından su eklenerek test başlangıç seviyesini korumak suretiyle eklenen su miktarı not edilecektir. Boru hattının uzunluğu boyunca eklenen su miktarının, beton borular da her nominal çap başına lineer metre de 0,5 litreden az olması durumunda test başarılı kabul edilecektir. PE, PVC ve HDPE Koruge borular için boru hattı uzunluğu, istenilen süre içerisinde su miktarının test başlangıç seviyesinde kaydedilen miktarın aynı kalması halinde başarılı kabul edilecektir. Müsaade edilebilen sızma, aşağıdaki formülle tayin edilir.

$$E = 0,5 \cdot D \cdot H$$

E - müsaade edilen sızma miktarı (lt)

D - Boru iç çapı (m)

H - Hat uzunluğu (m)

Bu test bir veya birden fazla yapılabilir. Test süresi boyunca sızma eğer müsaade edilen değeri aşarsa gerekli tamir yapıldıktan sonra test tekrar edilir.

## Hava Basıncı Testi

Test edilecek borunun uçları, şişebilen veya uygun diğer türdeki hava sızdırmaz tapalarla kapatılacaktır.

Tapalardan bir tanesi bir kapama musluğu ile kontrol edilen bir giriş borusu ile birlikte temin edilecektir. Giriş borusu, 200 mm'ye kadar su basıncı göstergesi bulunan bir U-tüp manometre ile birlikte temin edilen bir elle idareli hava pompasına bağlanacaktır.

Manometredeki basınç 100 mm olana kadar sisteme hava basılacak ve bu basınç 15 dakika boyunca muhafaza edilecektir.

Bu sürenin sonunda basınç tam olarak 100 mm'ye ayarlanıp giriş borusu üzerindeki kapama musluğu kapatılacaktır.

5 dakika sonra musluk yeniden açılıp basınç tekrar okunacaktır. Eğer basınçta 5 dakika içinde meydana gelen düşüş 25 mm'den fazla ise Müteahhit sızıntı yerini bulup tamir edecek ve testi tekrarlayacaktır.

Bu sızıntı kaynağı tespit edilemediği takdirde Müteahhit, Kontrol'ca bildirilen sınırlar içinde bir su basıncı testi uygulayacaktır. Eğer borular bu test sonucunda başarısız olursa, Müteahhit sızıntı kaynağını bulup tamir edecek ve testi tekrarlayacaktır.

### **Boruların Dışardan İçeriye Sızdırmazlık Testi**

Bu test yeraltı suyu mevcutsa Kontrol'un isteği ile uygulanır. Bu testin yapılması için üst bacadaki boru çıkışı kapatılır. Hendeklerdeki yeraltı suyunun pompalanması üç gün için durdurulur.

Boru içine sızmasına müsaade edilen suyun miktarı 1 saatlik süre boyunca her nominal çap başına lineer metre de 1 litreden az olması durumunda test başarılı kabul edilecektir. Müsaade edilebilen sızma, aşağıdaki formülle tayin edilir.

$$I = 1 \cdot D \cdot H$$

I - müsaade edilen içe sızma miktarı (lt)

D - Boru iç çapı (m)

H - Hat uzunluğu (m)

Müsaade edilen değerden fazla miktarda suyun sızdığı görülürse gerekli tedbirler alınacaktır.

### **Tıkanıklık Testi**

Anma çapı 300 mm'den az tüm boru hatlarının, her tamamlanmış bölümü 750 mm uzunluğunda ve boru iç çapından 10 mm daha küçük çapta bir mandrel çekilerek tıkanıklıklara karşı test edilecektir.

Anma çapı 300 mm ve daha büyük olan boru hatları aşağıda açıklandığı gibi gözle izlenecektir.

Borunun bir ucuna, güneş ışığını borunun içine yansıtması için boruyu kaplayacak kadar büyük bir ayna 45°lik bir açı ile yerleştirilecektir. Alternatif olarak beyaz reflektörlü bir projektörde kullanılabilir. Boru hattının içinde herhangi bir tıkanıklık olup olmadığı diğer uçundan gözlenecektir. Yüklenici tıkanıklığın sebebini bulacak ve düzeltecektir.

## **13. Son Temizleme**

Müteahhiti, bir boru hattını, testlerinin tamamlanmasından sonra lastik disk silindir veya uygun temizlik araçları ile temizleyecek, boru hattının birleşimli olması durumunda ise hat bol temiz su ile yıkanacaktır. Daha sonra içine toz kir veya yabancı maddelerin girmesini önlemek için her iki ucu da tapayla kapanacaktır.

## **14. İş Sonu Projeleri**

Müteahhit, şantiyede projelerin tam takım bir kopyasını bulunduracak ve bu çizimler İşlerin inşası ve montajı sırasında yapılmış olan tüm tadilat ve düzeltmeleri içerecek şekilde güncelleştirilmiş olacaktır. Çizimler her zaman Kontrolün incelemesine açık olacaktır. Müteahhit, Daimi İşlerin nihai olarak inşa veya tesis edildiği halini gösteren tam takım İş Sonu



projelerini hazırlayacaktır. İş sonu projelerinin hazırlanmasında gerçekleşen imalatın uygun olarak ölçülmüş ve raporlanmış olması esastır. Bu çizimler onaylanmış çizimler üzerinden hazırlanacak ve İşlerin yapılması sırasında gerçekleştirilen tüm farklılıkları ve tadilatları içerecek şekilde düzeltilmiş olacaktır. İş sonu projeleri sayısal ortamda hazırlanacak, işletme planı niteliğinde olacak ve şebeke ile parsel bağlantıları ile ilgili her türlü (koordinat listesi, röper krokileri, akar kotları, zemin kotları, boru eğimleri, parsel bağlantıları, detay çizimleri, röleler, resimler v.b.) bilgiyi ihtiva edecektir. Kontrol tarafından onaylandıktan sonra 2 takım olarak CD' de teslim edilecektir. İnşa edilen tüm parsel bağlantılarının geri dolgu işlemi yapılmadan önce fotoğrafları çekilecek ve hakediş raporu ile birlikte İdare'ye sunulacaktır.

## **15. Boru Hatların Jet ile Temizlenmesi ve Kanal Görüntüleme Robotu (CCTV) İle Görüntülenmesi**

Yapılan tüm boru hatlarının ve muayene bacalarının Kanal Görüntüleme Robotu (CCTV) ile görüntüsü alınacaktır. Görüntü öncesi jet makinesi ile temizlenecektir. Görüntüleme birinci baca görüntüsünün alınmasına müteakip ve görüntü kaydına ara verilmeden hat boyunca bir sonraki muayene bacasına kadar devam edecektir. Baca boru birleşimi dâhil tüm boru birleşimlerinde 360 derece görüntü alınacaktır.

Görüntü kayıtları muayene bacasından bir sonraki muayene bacasına kadar kesintisiz olarak alınacak, iki muayene bacası arasındaki kesintili görüntü kayıtları kabul edilmeyecektir. Görüntüleme sırasında otomatik olarak eğim ölçümü yapılacaktır eğim grafiği rapora eklenecektir. Bütün görüntüler, rapor ile birlikte, DVD ortamında Kontrola sunulacaktır. İş bitiminde geçici kabulden önce hattın tamamının görüntü kayıtları iki kopya olarak Kontrola teslim edilecektir. Yapılan tüm hatların görüntüleri Kontrolun nezaretinde alınacaktır. Görüntü kayıtları alınmayan ve raporlaması yapılmayan hatların ödemesi en fazla % 80 oranında yapılacaktır. Kontrolun istemesi halinde görüntüsü alınan hatlarda; görüntünün doğruluğunun teyidi amacıyla görüntü kontrolü yapılabilir.

Yüklenici, görüntüleme işleminden önce, borulardaki bütün atık (kum, çakıl, taş, inşaat atığı, asfalt parçası, v.b.) maddeleri basınçlı püskürme yöntemiyle tamamıyla temizlemek zorundadır.

Kanal görüntüleme robotu ile görüntü kayıtlarının alınması ve raporlanması için her türlü masraf, işçilik, makine, ekipman, alet, edavat, genel giderler Yüklenici'ye ait olacaktır.

Kanal Görüntüleme Robotu ile görüntüleme yapılırken Yüklenici, Kontrolun onay vereceği şahıs veya kurumlarla çalışmak zorundadır.

## KANALİZASYON KAZI-DOLGU-ASFALTLAMA İŞLERİ ÖZEL TEKNİK ŞARTNAMESİ

Bu şartname, proje ve şartnamelerle birlikte bir bütün olarak algılanıp uygulanacaktır. Yapılacak iş, günün teknik olanakları ve sanat anlayışına uygun olarak, birinci sınıf malzeme ve işçilik ile yapılacak ve anlaşılmayan konularda kontrollüğün görüşüne başvurulacaktır.

Kontrolün onayı alındıktan sonra kazı işlemine geçilecek ve mevcut asfalt, kazısının yapılacağı hat çizgilerinden, asfalt kesme makinesi ile düz bir çizgi şeklinde kesilecektir.

Komşu asfaltdan kesilen kazılacak kısım kompresörle kırılıp zayıflatıldıktan sonra kazılacak ve kontrolün onaylayacağı bölgeye tahliye edilecektir.

Asfalt kazısı yapılırken komşu asfaltın hasar görmemesi sağlanacaktır. Hasar gören yerler kontrolün vereceği detaylara göre tamir edilecektir.

Kazılan asfaltın altında bulunan toprak satıh istenilen derinliğe kazıldıktan sonra kazı alanından uzaklaştırılıp döküm yerine boşaltılacaktır.

Bu işlemler yapılırken araç ve yaya trafiğini aksatmaması için gerekli önlemler alınacaktır. İkaz levha ve işaretleri uygun yerlere konulacaktır.

Geceleyin ise ışığı yansıtan işaret ve levhalar ile önlem alınacaktır.

Boruların döşenmesinden ve kumlamadan sonra, dolgu işleri Ek'teki Dolgu Detaylarına göre yapılacaktır.

Kullanılacak olan dolgu malzemesi inşaat alanına gelmeden önce temin edileceği ocak Kontrollüğe bildirecek ve gerekli laboratuvar testine tabi tutulacaktır. Malzeme onayı alındıktan sonra şantiyeye gelecek olan malzeme Kontrollüğün denetiminde olacaktır ve bilgileri ile sevk irsaliyeleri kontrole teslim edilecektir.

Kanalizasyon kazılarındaki dolgu işlemi ek'teki detaya uygun olarak aşağıdaki gibi olacaktır.

Stabilize 20'şer santim tabakalar halinde serilecek, iyice sulandıktan sonra el silindiri / kompaktör / havalı hammer ile sıkıştırılacaktır.

Satıh yüzeyinde çıkıntı yapan taşlar alınıp yeniden sıkıştırılacaktır. Stabilize malzemesi % 25'ten aşağı oranda en büyük tane ebadı 15 cm den büyük taşları ihtiva etmemelidir.

Stabilize üzerine sıkışmış derinliği 15 cm olan ve kırılmış taş ve ince malzemedan oluşan Mekanik malzeme kullanılarak temel yapılacaktır.

Temel olarak kullanılacak malzeme kontrolün onayından geçecek ve aşağıdaki şartlara haiz olacaktır.

**Temel Malzemesi**  
**% Geen**

<b>Elek Ebadı</b>	<b>Mekanik Malzeme</b>
1.5"	100
1"	72-100
3/4"	60-92
3/8"	40-75
No. 4	30-60
No. 10	20-45
No. 40	8-25
No. 200	0-10

L.L. Azami 25

P.I. 0-6

AASHO T-104 don zayıatı %15 den fazla olmayacaktır.

AASHO T-96 Los Angeles usulü aşınma % 50'den fazla olmayacaktır.

Mekanik, hemen asfalt yapılmayacağından, komşu asfaltın yüzeyine kadar doldurulup iyice sulanacak ve el silindiri veya kompaktör veya havalı hammer ile sıkıştırılacak ve en üstte düzgün bir yüzey elde edilecektir.

İyice sıkıştırılmış mekanik yüzey üzerine, bütün yüzeyi tamamıyla kaplayacak ve 1.5 - 2.0 lt/m<sup>2</sup> ye gelecek şekilde MCO tipi astar (%55-60 Bitüm, %45-40 mazot karışımı) atılacak ve kür edilebilmesi için en az 24 saat beklenecektir.

Astar kür ettikten sonra, yol araç trafiğine açılacak ve asfaltlama öncesine kadar yol araç trafiğine açık tutulacaktır.

Asfalt yama işinden önce, kazı esnasında hasar gören komşu asfalt, asfalt kesme makinesi ile düzgün bir şekilde kesilecek. Mekanik dolgu, komşu asfaltın 8 cm altına kadar kazılıp tesviye edilecek, iyice sulanacak ve el silindiri veya kompaktör veya havalı hammer ile iyice sıkıştırılacak ve en üstte düzgün bir yüzey elde edilecektir.

İyice sıkıştırılmış mekanik yüzey üzerine, bütün yüzeyi tamamıyla kaplayacak ve 1.5 - 2.0 lt/m<sup>2</sup> ye gelecek şekilde MCO tipi astar (%55-60 Bitüm, %45-40 mazot karışımı) atılacak ve kür edilebilmesi için en az 24 saat beklenecektir.

Komşu asfaltın kesilen tüm yüzeylerine ise, satıh durumuna göre 0.250–0.750 lt/m<sup>2</sup> bitümlü bağlayıcı püskürtülecektir.

Asfalt kaplama aşınma tabakası halinde teşkil edilecektir. Karışımında kırma çakıl veya kırma taş veya bunların karışımı kum, (mineral) filler ve bitümlü bağlayıcı kullanılarak mekanik satıh üzerine sıcak olarak tatbik edilecektir.

Yerine serilmiş asfaltın kesafetini tayin etmek için Belediye'nin talebi üzerine 25x25 cm ebatta numune alınıp laboratuvar deneyine tabi tutulacaktır. Numune ile ilgili masraflar Müteahhide ait olacaktır.

Asfalt yol kenarında bulunan kaldırım ve/veya beton elemanlarda kazı yapılacağında, beton, beton kesme makinesi ile kesildikten sonra kazıya geçilecektir. Dolgu işleri Ek'teki hendek dolgu detayına göre yapılacak ve 20 cm den derin dolgular bir defada serilmeyecektir. Komşu betonun altından itibaren 20 cm'lik

stabilize dolgu yapılacak, dolgularda her tabaka iyice sulandıktan sonra kompaktör / el silindiri / havalı hammer ile iyice sıkıştırılacak ve 10 cm kalınlığında kaldırım betonu dökülüp, perdahlanacak ve kaldırım veya beton eski haline getirilecektir. Betonun yerine asfalt dökülmeyecektir.

Kazı ve dolgu esnasında drenaj hatları, temizleme bacaları, kanıvo ve ızgaralar ile yağmur suyu rögarı temizleme bacası bağlantı borularının hasar görmemesine dikkat gösterilecek, hasar görenler tamir edilecektir.

Kazılan toprakların geçiş akslarını kapatmaması, drenaj rögarlarını doldurmamasına dikkat edilecektir.

Kazı yapılırken mala zarar verilmeyecek, verilen zarar mal sahibine tanzim edilecektir.

Kazı yapılacak yollarda bulunabilecek elektrik, telefon, yağmur drenajı ve su hatları Müteahhit tarafından ilgili dairelere sorulup araştırıldıktan sonra kazıya başlanacaktır. Meydana getirilecek zarar Müteahhit tarafından karşılanacaktır.

Çalışma bölgesinde araç ve veya yaya trafiğinin emniyeti için gerekecek ve kontrollüğün de uygun göreceği uyarıcı işaret ve tabelalar konacak, ayrıca kazı alanı uygun malzeme (oklu tabela ve fosforlu bant) ile kesilip emniyete alınacaktır. Gerekli tabela ve malzemeler Müteahhit tarafından temin edilecektir.

Kontrolü yapılan ve/veya yapılmayan işlerin çökmesi ve/veya oturmasından Müteahhit sorumlu olacaktır.

## BİRİM FİYAT TARİFLERİ

### 1. GENEL ŞARTLAR

1. Tüm Teklif Birim Fiyatlara aşağıda belirtilen bedeller, giderler ve müteahhitlik karı dâhil edilecektir,

- a) Malzemelerin uluslararası, şehirlerarası nakliye bedeli,
- b) Malzemelerin temin edildiği yerdeki ve inşaat yerindeki her türlü yatay, düşey taşıma, boşaltma, figüre ve istif bedeli,
- c) Her türlü malzeme ve zayıat bedeli,
- d) İmalatların yapımı esnasında kullanılması gerekli her türlü gider malzemesi ve zayıatı bedeli,
- e) Her türlü işçilik bedeli (sigorta, vergi v.b. giderler dâhil)
- f) Her türlü araç, gereç gideri,
- g) Elektrik ve su gideri,
- h) Her yükseklikte iskele malzeme, montaj ve demontaj gideri,
- i) Özel Teknik Şartname gereği olan tüm giderler,
- j) Müteahhitlik karı,
- k) Genel giderler,

2. İşler, Sözleşme eki fenni şartnameler, Teklif Birim Fiyat Tarifleri, Özel Teknik Şartname hükümleri çerçevesinde yapılacaktır.

3. Proje, Teklif Birim Fiyat Tarifleri ve Özel Teknik Şartname arasında uyumsuzluk olması durumunda aşağıda belirtilen öncelik sıralaması esas alınacaktır.

1. öncelik - Teklif Birim Fiyat Tarifleri
2. öncelik – Proje
3. öncelik - Özel Teknik Şartname

4. İşin süresi boyunca Kontrol imalat kalemlerini iptal edebilir ve yerine Özel Birim Fiyat Analizi Yapılması Talimatı çerçevesinde yeni imalat kalemleri ilave edebilir.

5. Özel Teknik Şartnamede belirtilen deneyler Kontrol'ün yazılı isteği halinde yapılacaktır.

6. Müteahhit imalat yapacağı yer ve şartları önceden görüp iş yerinin hazır olduğunu kabul etmiş sayılacaktır. İş yerinde bir sorun var ise Müteahhit bunu bilabedel giderecektir.

7. İki menhol arası ortalama kazı derinliği, ilgili menhol girişlerindeki boru akar kotları ve menhol kapak üst kotları farkları ortalaması alınarak belirlenecek ve ödemeler ilgili pozdan yapılacaktır.

8. Müteahhit ödeme raporunu hazırlarken birim fiyat tariflerinde belirtilen ölçü sistemini kullanacaktır. İmalat sırasında bu ölçünün dışında kalan miktarlar var ise bunlar Müteahhit tarafından öngörülüp, birim fiyat tekliflerine yansıtılacaktır.

9. İş bu ihale kapsamında yalnızca İhale Dosyası ekinde Girne Kanalizasyon Şebekesi İnşaatı işleri bulunmaktadır. Ancak Kontrol'ün talebi halinde yeni işler eklenebilir veya ihale kapsamında yer alan işler çıkarılabilir.

## 2. BİRİM FİYAT TARIFLERİ

### YHBF 003 – Her Türlü Asfaltın/Betonun Kesilmesi (Çift Taraflı).

1. Kanalizasyon şebeke hendeklerinin ve parsel bağlantılarının İhale dosyası ekinde yer alan şebeke planına, şebeke boy profiline uygun, 70/80 cm taban genişliğinde (parsel çıkışları için 50 cm), menhol çevresi dâhil, asfalt veya beton üzerinde aplikasyonu yapıldıktan sonra asfalt kesme makinesi ile kesilmesi.

**Ölçü:** Çift taraflı kesilmiş boru ekseninin metre (mt.) cinsinden boyu esas alınır.

### YHBF 002 – Her Cins Klâsta ve Derinlikte Paçal Makineli Kazı Yapılması.

1. Kanalizasyon şebeke ve parsel bağlantıları hendeklerinin İhale dosyası ekinde yer alan şebeke planına, şebeke boy profiline ve boru çapına uygun, 100/80/70/50 cm taban genişliğinde, her cins zeminde ve derinlikte her çeşit makine ile (patlayıcı madde kullanılmayacaktır) kazılması, kazı malzemesinin kazı çukuru dışına atılması, (ekte verilen tip kesitler kazı şeklini gösterir olup Müteahhit uygulama esnasında, Kontrolün uygun göreceği şekilde, proje ihtiyaçlarını karşılamak üzere kazı yapabilir. Müteahhit iş güvenliği ve işçi sağlığı için gerekli tüm tedbirleri almakla yükümlüdür. Oluşabilecek kaza, can ve mal kaybının tüm sorumluluğu Müteahhide aittir.)
2. Hendek kazı aynasının ve tabanının düzeltilmesi,
3. Kazılan malzemenin Kontrol'ün dolgu için uygun göreceği döküm sahasına götürülmek üzere araçlara yüklenmesi, döküm sahasına nakledilmesi ve döküm sahasında serilmesi, figüre edilmesi,
4. Hendek içerisinde su birikmesi halinde, biriken suyun motopomp veya el tulumaları ile boşaltılması ve hendeğin kurutulması.

**Ölçü:** Onaylı proje kotları, proje kanal genişlikleri ve döşenmiş boru ekseninin boyu esas alınarak hesaplanacak metreküp (m<sup>3</sup>) cinsinden hacmi esas alınır.

### YHBF 026 - 200 mm. İç Çapında HDPE Esaslı Korigatör Kanalizasyon Borusu Döşenmesi (Boru Altı, Boru Çevresi ve Boru Üstü Kum, Boru Bedeli, Boruların Montajı, Ek ve Montaj Parçaları, Sızdırmazlık Testi Yapılması Dâhil).

1. Kum malzemenin hendek tabanına atılması, tip kesite uygun 10 cm. kalınlıkta el ile serilmesi, sulanarak tokmakla sıkıştırılması suretiyle boru yataklaması yapılması,
2. Kanalizasyon Şebeke Planına ve Kanalizasyon Şebeke boy kesitine uygun olarak 200 mm. iç çapında HDPE Borunun ve her çeşit ve çapta özel parçalarının satın alınarak işyerine nakli, taşıtlara yükleme-boşaltma ve istifi (boru ve özel parçalar (ambalajlı olarak) iklim şartlarından ve güneşin zararlı UV ışınlarından etkilenmemesi için üstü kapalı alanda muhafaza edilecektir. Özel Teknik Şartname hükümleri çerçevesinde hazırlanmış hendek tabanına her çeşit makine ile indirilmesi ve yerine yerleştirilmesi,
3. Boru başlarının genel şebeke planı, şebeke boy kesiti ve Özel Teknik Şartname hükümleri çerçevesinde bağlanması,
4. 1 numaralı maddede belirtilen malzemenin borunun üstüne ve kenarlarına atılması, tip kesite uygun 20 cm. kalınlıkta katmanlar halinde Boru üzerinde el ile serilmesi, sulanarak tokmakla sıkıştırılması suretiyle boru gömleklemesinin yapılması,
5. Sızdırmazlık testlerinin Özel Teknik Şartname hükümleri çerçevesinde yapılması,

**Ölçü:** Döşenmiş boru ekseninin yatayda metre (mt.) cinsinden boyu esas alınır.

### YHBF 027B - 500 mm. İç Çapında HDPE Esaslı Korigatör Kanalizasyon Borusu Döşenmesi (Boru Altı, Boru Çevresi ve Boru Üstü Kum, Boru Bedeli, Boruların Montajı, Ek ve Montaj Parçaları, Sızdırmazlık Testi Yapılması Dâhil).

1. Kum malzemenin hendek tabanına atılması, tip kesite uygun 15 cm. kalınlıkta el ile serilmesi, sulanarak tokmakla sıkıştırılması suretiyle boru yataklaması yapılması,
2. Kanalizasyon Şebeke Planına ve Kanalizasyon Şebeke boy kesitine uygun olarak 500 mm. iç çapında HDPE Borunun ve her çeşit ve çapta özel parçalarının satın alınarak işyerine nakli, taşıtlara yükleme-boşaltma ve istifi (boru ve özel parçalar (ambalajlı olarak) iklim şartlarından ve güneşin zararlı Uv ışınlarından etkilenmemesi için üstü kapalı alanda muhafaza edilecektir. Özel Teknik Şartname hükümleri çerçevesinde hazırlanmış hendek tabanına her çeşit makine ile indirilmesi ve yerine yerleştirilmesi,
3. Boru başlarının genel şebeke planı, şebeke boy kesiti ve Özel Teknik Şartname hükümleri çerçevesinde bağlanması,
4. 1 numaralı maddede belirtilen malzemenin borunun üstüne ve kenarlarına atılması, tip kesite uygun 30 cm. kalınlıkta katmanlar halinde Boru üzerinde el ile serilmesi, sulanarak tokmakla sıkıştırılması suretiyle boru gömleklemesinin yapılması,
5. Sızdırmazlık testlerinin Özel Teknik Şartname hükümleri çerçevesinde yapılması,

**Ölçü:** Döşenmiş boru ekseninin yatayda metre (mt.) cinsinden boyu esas alınır.

**YHBF 027B Ö - 500 mm. iç çapında dış korumalı çelik boru Döşenmesi (Boru Bedeli, boruların Montajı, Ek ve Montaj Parçaları, Sızdırmazlık Testi Yapılması Dâhil).**

1. Kum malzemenin hendek tabanına atılması, tip kesite uygun 15 cm. kalınlıkta el ile serilmesi, sulanarak tokmakla sıkıştırılması suretiyle boru yataklaması yapılması,
2. Kanalizasyon Şebeke Planına ve Kanalizasyon Şebeke boy kesitine uygun olarak 500 mm. iç çapında Çelik Borunun ve her çeşit ve çapta özel parçalarının satın alınarak işyerine nakli, taşıtlara yükleme-boşaltma ve istifi (boru ve özel parçalar (ambalajlı olarak) iklim şartlarından ve güneşin zararlı Uv ışınlarından etkilenmemesi için üstü kapalı alanda muhafaza edilecektir. Özel Teknik Şartname hükümleri çerçevesinde hazırlanmış hendek tabanına her çeşit makine ile indirilmesi ve yerine yerleştirilmesi,
3. Boru başlarının genel şebeke planı, şebeke boy kesiti ve Özel Teknik Şartname hükümleri çerçevesinde bağlanması,
4. 1 numaralı maddede belirtilen malzemenin borunun üstüne ve kenarlarına atılması, tip kesite uygun 30 cm. kalınlıkta katmanlar halinde Boru üzerinde el ile serilmesi, sulanarak tokmakla sıkıştırılması suretiyle boru gömleklemesinin yapılması,
5. Sızdırmazlık testlerinin Özel Teknik Şartname hükümleri çerçevesinde yapılması,

**Ölçü:** Döşenmiş boru ekseninin yatayda metre (mt.) cinsinden boyu esas alınır.

**YHBF 024 - 150 mm. İç Çapında HDPE Esaslı Korigatör Kanalizasyon Borusu Döşenmesi (Boru Altı, Boru Çevresi ve Boru Üstü Kum, Boru Bedeli, Boruların Montajı, Ek ve Montaj Parçaları, Sızdırmazlık Testi Yapılması Dâhil).**

1. Kum malzemenin hendek tabanına atılması, tip kesite uygun 10 cm. kalınlıkta el ile serilmesi, sulanarak tokmakla sıkıştırılması suretiyle boru yataklaması yapılması,
2. Kanalizasyon Şebeke Planına ve Kanalizasyon Şebeke boy kesitine uygun olarak 100 mm. iç çapında HDPE Borunun ve her çeşit ve çapta özel parçalarının ( "TE" ve tapa) satın alınarak işyerine nakli, taşıtlara yükleme-boşaltma ve istifi (boru ve özel parçalar (ambalajlı olarak) iklim şartlarından ve güneşin zararlı Uv ışınlarından etkilenmemesi için üstü kapalı alanda muhafaza edilecektir. Özel Teknik Şartname hükümleri çerçevesinde hazırlanmış hendek tabanına her çeşit makine ile indirilmesi ve yerine yerleştirilmesi,
3. Boru başlarının genel şebeke planı, şebeke boy kesiti ve Özel Teknik Şartname hükümleri çerçevesinde bağlanması,
4. 1 numaralı maddede belirtilen malzemenin borunun üstüne ve kenarlarına atılması, tip kesite uygun 20 cm. kalınlıkta katmanlar halinde Boru üzerinde el ile serilmesi, sulanarak tokmakla sıkıştırılması suretiyle boru gömleklemesinin yapılması,

5. Sızdırmazlık testlerinin Özel Teknik Şartname hükümleri çerçevesinde yapılması,

**Ölçü:** Döşenmiş boru ekseninin yatayda metre (mt.) cinsinden boyu esas alınır.

**YHBF 009 – Stabilize Malzemenin Makine ile Serilerek (20’şer cm.lik) Tabakalar Halinde Sulanarak, Titreşimli Kompaktör ile Sıkıştırılarak Kanal Dolgusu Yapılması.**

1. Kontrolün uygun göreceği stabilize malzemenin makine ile ocaktan çıkarılması veya satın alınması, taşıtlara yüklenilmesi, kazı sahasına nakledilmesi, boşaltılması, figüre edilmesi,
2. 1 numaralı maddede belirtilen malzemenin doldurulacağı yere konulması (hendek içine), 20 cm tabakalar halinde el ile serilerek sulanması ve sıkıştırılması,

**Ölçü:** Onaylı proje kotları, onaylı kanal genişlikleri ve döşenmiş boru ekseninin yatayda boyu esas alınarak hesaplanacak metreküp (m<sup>3</sup>) cinsinden hacmi esas alınır.

**YHBF 008 – Mekanik Malzemenin Makine ile Serilerek (15’şer cm.lik) Tabakalar Halinde Sulanarak, Titreşimli Kompaktör ile Sıkıştırılarak Kanal Dolgusu Yapılması.**

1. Kontrolün uygun göreceği mekanik malzemenin makine ile ocaktan çıkarılması veya satın alınması, taşıtlara yüklenilmesi, kazı sahasına nakledilmesi, boşaltılması, figüre edilmesi,
2. 1 numaralı maddede belirtilen malzemenin doldurulacağı yere konulması (hendek içine), 15 cm tabakalar halinde el ile serilerek sulanması ve sıkıştırılması, üst satırların tesviye ve tanziminin yapılması suretiyle hendek dolgusunun yapılması,

**Ölçü:** Onaylı proje kotları, proje kanal genişlikleri ve döşenmiş boru ekseninin yatayda boyu esas alınarak hesaplanacak metreküp (m<sup>3</sup>) cinsinden hacmi esas alınır.

**YHBF 010A – Asfalt Yama (8 cm) ve/veya Diğer Yüzeylerde Tamirat Yapılması.**

1. Kontrolün uygun göreceği asfalt malzemenin planttan satın alınması, taşıtlara yüklenilmesi, inşaat sahasına nakledilmesi, boşaltılması, serilmesi,
2. Asfalt yama işinden önce, kazı esnasında hasar gören komşu asfalt, asfalt kesme makinesi ile düzgün bir şekilde kesilecek ve mekanik dolgu, komşu asfaltın 8 cm. altına kadar kazılıp tesviye edilecek, iyice sulanacak ve el silindiri veya kompaktör veya havalı hammer ile iyice sıkıştırılacak ve en üstte düzgün bir yüzey elde edilecektir.
3. İyice sıkıştırılmış mekanik yüzey üzerine, bütün yüzeyi tamamıyla kaplayacak ve 1.5-2.0 lt/m<sup>2</sup>’ye gelecek şekilde MCO tipi astar (%55-60 Bitüm, %45-40 mazot karışımı) atılacak ve kür edilebilmesi için en az 24 saat bekleneyecektir.
4. Komşu asfaltın kesilen tüm yüzeylerine ise, satih durumuna göre 0.250–0.750 lt/m<sup>2</sup> bitümlü bağlayıcı püskürtülecektir.
5. Asfalt kaplama aşınma tabakası halinde teşkil edilecektir. Karışımında kırma çakıl veya kırma taş veya bunların karışımı kum, (mineral) filler ve bitümlü bağlayıcı kullanılarak mekanik satih üzerine sıcak olarak tatbik edilecektir.
6. Yapılan kazı sonrasında asfalt kaplama dışında kalan yüzeyler tamir edilecek ve kazı öncesi haline getirilecektir.

**Ölçü:** Döşenmiş boru ekseninin yatayda metre (mt.) cinsinden boyu esas alınır.

**YHBF 019A – Ağır Tip (40 ton) Sfero Döküm Deliksiz Kanalizasyon Muayene Bacası Kapağının Hazırlanması ve Montajı.**

1. Kontrolün uygun göreceği kanalizasyon muayene bacası kapağının satın alınarak işyerine nakli, taşıtlara yükleme-boşaltma ve istifi ile montajı,

**Ölçü:** Onaylı projeye uygun yerinde montajı tamamlanmış halde miktarı (adet) esas alınır.



## **YHBF 020A – 1.20 mt. İç Çapında Şutlu veya Şutsuz Betonarme Muayene Bacası Yapılması (Prefabrik).**

1. Şebeke planına, şebeke boy profiline ve detay projesine uygun olarak her derinlikte ve her cins zeminde el ile veya her çeşit makine ile (patlayıcı madde kullanılmayacaktır) baca yeri kazısının yapılması, kazı malzemesinin kazı çukuru dışına atılması, (ekte verilen tip kesitler kazı şeklini gösterir olup Müteahhit uygulama esnasında, Kontrolün uygun göreceği şekilde, proje ihtiyaçlarını karşılamak üzere kazı yapılabilir. Müteahhit iş güvenliği ve işçi sağlığı için gerekli tüm tedbirleri almakla yükümlüdür. Oluşabilecek kaza, can ve mal kaybının tüm sorumluluğu Müteahhide aittir. Kazı çukuru tabanının ve yan cidarlarının düzeltilmesi,
2. Kazılan malzemenin Kontrolün dolgu için uygun göreceği kısmının kazı çukuru kenarından minimum 60 cm. ötelenmesi,
3. Kazılan malzemenin Kontrolün dolgu için uygun görmediği kısmının Kontrolün uygun göreceği döküm sahasına götürülmek üzere araçlara yüklenmesi, döküm sahasına nakledilmesi ve döküm sahasında serilmesi, figüre edilmesi,
4. Kazı çukuru içerisinde su birikmesi halinde, biriken suyun motopomp veya el tulumları ile boşaltılması ve kazı çukurunun kurutulması,
5. Detay projesine uygun olarak kazı çukuru tabanına 10 cm. kalınlığında grobeton atılması, tesviyesinin yapılması
6. Detay projesine, şebeke planına ve şebeke boy kesitine uygun olarak muayene bacası prefabrik betonarme imalatının yapılması, yerine konması, boru bağlantılarının yapılması
7. Detay projesine uygun olarak baca içerisine 300 dozlu yalak betonu imalatının yapılması
8. Detay projesine, uygun olarak muayene bacasına demirden gemici merdiveni imalatının yapılması ve yerleştirilmesi
9. Kontrolün uygun göreceği standartlara göre sızdırmazlık tecrübesinin yapılması
10. Detay projesine uygun olarak hendek yan dolgusunun 2 numaralı maddede belirtilen malzemenin doldurulacağı yere konulması (kazı çukuru içine), kök, ot, kesek ve taşlardan temizlenmesi, 20 cm tabakalar halinde el ile serilerek sulanması ve tokmaklanması, üst sathların tesviye ve tanziminin yapılması suretiyle dolgu yapılması,

**Ölçü:** Betonarme baca ekseninde, bacanın içerisindeki en düşük kota sahip noktası (akar kot) ile çerçeve montaj elemanının en yüksek kota sahip noktası (kapak üst kotu) arasındaki yükseklik metre ( mt.) olarak esas alınır.

## **ÖBF 001 – Kanal Temizleme ve Görüntüleme Robotu (CCTV) İle Görüntüleme.**

1. Yapılan tüm boru hatlarının ve muayene bacalarının Kanal Görüntüleme Robotu (CCTV) ile görüntüsü alınacaktır. Görüntü alınmazdan önce hatların ve menhollerin içi basınçlı su ile (jet aracı) ile temizlenecektir. Görüntüleme birinci baca görüntüsünün alınmasına müteakip ve görüntü kaydına ara verilmeden hat boyunca bir sonraki muayene bacasına kadar devam edecektir. Baca boru birleşimi dâhil tüm boru birleşimlerinde 360 derece görüntü alınacaktır.

**Ölçü:** Döşenmiş boru ekseninin yatayda metre (mt.) cinsinden boyu esas alınır.

## EK 1

### TEKLİF MEKTUBU

**İŞİN ADI : GİRNE BELEDİYESİ K/OĞLU 1.ETAP BATI KANALİZASYON ŞEBEKESİ İNŞAATI İŞLERİ**

**İŞVEREN : GİRNE BELEDİYESİ**

1. Yukarıda adı geçen İşin yürütülmesi için hazırlanan, İhale Dökümanları, Çizimleri ve Metrajları inceledikten sonra, biz aşağıda imzası bulunanlar, adı geçen İşler'i, yukarıda belirtilen dökümanların şart ve hükümlerine uygun olarak toplam ;

.....TL (KDV Hariç)

bedelle yerine getirmeyi, tamamlamayı, ve ortaya çıkan kusurları gidermeyi kabul ve taahhüt ediyoruz.

2. Teklifimizin kabul edilmesi halinde, yer tesliminden itibaren 3 gün içinde İş'e başlayarak İşler'in tamamını Özel İdari Şartname Madde 6' da belirtilen sürede tamamlamayı taahhüt ederiz.
3. Tespit edilen en son teklif verme gününden başlamak üzere, Teklifimizin 30 gün süre ile geçerli olduğunu ve bu sürenin bitiminden önce herhangi bir zamanda kabul edilebileceğini ve bizi bağlayıcı olacağını kabul ediyoruz.
4. Resmi bir Sözleşme hazırlanarak imzalanana kadar, Teklifimizin, kabul yazınız ile birlikte aramızda bağlayıcı bir akit oluşturacağını kabul ediyoruz.
5. İhalenin 20/2016 sayılı Kamu İhale Yasası Açık Usul şartlarına göre yapılacağını ve değerlendirmenin, bu Yasa altında çıkarılan Yapım İşleri İhalelerinde Uygulanacak Esaslar ve Usuller Tüzüğü kuralları uyarınca yapılacağını kabul ediyoruz

Tarih :

İmza :

İmza Sahibinin Adı, Soyadı:

Ünvanı :

**BİRİM FİYAT KEŞİF CETVELİ****Girne Karaođlanođlu Caddesi Batı Kollektörü Projesi**

Sıra No	Poz No	Açıklama	Birim	Miktarı	Birim Fiyat (TL)	Toplam (TL)
1	YHBF.003	Her Türü Asfaltın/Betonun Kesilmesi	mt	1,534.00		
2	YHBF.002	Her Cins Klasta ve Derinlikte Paçal Makinalı Kazı Yapılması	m <sup>3</sup>	4,618.03		
3	YHBF.026	ø200 mm. İç Çapında HDPE Esaslı Korigatör boru Döşenmesi (Boru altı-Boru çevresi ve Boru üstü Kum, Boru Bedeli, boruların Montajı, Ek ve Montaj Parçaları, Sızdırmazlık Testi Yapılması Dahil)	mt	25.00		
4	YHBF.027B	ø500 mm. İç Çapında HDPE Esaslı Korigatör boru Döşenmesi (Boru altı-Boru çevresi ve Boru üstü Kum, Boru Bedeli, boruların Montajı, Ek ve Montaj Parçaları, Sızdırmazlık Testi Yapılması Dahil)	mt	1,383.40		
5	YHBF.027BÖ	ø 500 mm. İç çapında dış korumalı çelik boru Döşenmesi (Boru Bedeli, boruların Montajı, Ek ve Montaj Parçaları, Sızdırmazlık Testi Yapılması Dâhil).	mt	6.80		
6	YHBF.024	ø150 mm. İç Çapında HDPE Esaslı Korigatör boru Döşenmesi (Boru altı-Boru çevresi ve Boru üstü Kum, Boru Bedeli, boruların Montajı, Ek ve Montaj Parçaları, Sızdırmazlık Testi Yapılması Dahil)	mt	180.00		
7	YHBF.009	Stabilize Malzemenin Makine ile Serilerek (20'şer cm.lik) Tabakalar Halinde Sulanarak, Titreşimli Kompaktör ile Sıkıştırılarak Kanal Dolgusu Yapılması	m <sup>3</sup>	2,787.52		
8	YHBF.008	Yol Altı Dolgu (Mekanik) Malzemenin Makine ile Serilerek (15'er cm.lik) Tabakalar Halinde Sulanarak, Titreşimli Kompaktör ile Sıkıştırılarak Kanal Dolgusu Yapılması	m <sup>3</sup>	203.82		
9	YHBF.010A	Asfalt Aşınma Tabakası Yapılması (8 cm) ve/veya Diğer Yüzeylerde Tamirat Yapılması	m	1,534.00		
10	YHBF.019A	Ağır Tip (40 ton) Sfero Döküm/Kompozit Deliksiz Kanalizasyon Muayene Bacası Kapağının Hazırlanması ve Montajı	Adet	26.00		
11	YHBF.020A	1.20 mt İç Çapında Şutlu veya Şutsuz Muayene Bacası Yapılması, (Prefabrik)	mt	77.32		
12	ÖBF.001	Kanal Temizleme ve Görüntüleme Robotu (CCTV) İle Görüntüleme,	mt	1,415.20		
<b>GENEL TOPLAM (KDV HARIÇ)</b>						

Yapım İşi  
ihalelerine ilişkin  
**İHALE KATILIM  
BEYANNAMESİ**

İhale Değerlendirme  
Komisyonu Tarafından  
Doldurulacaktır.

Teklif Sıra No : .....

Tarih : .....

İmza ve Mühür

### 1. İHALE İLE İLGİLİ BİLGİLER

İhale Sıra No.	004/2024	İhalenin Kapanış Tarihi ve Saati	
İşin Adı	GİRNE K/OĞLU 1.ETAP KANALİZASYON PROJESİ		
İhale Makamı	GİRNE BELEDİYESİ		

### 2. İHALE KATILIMCISI İLE İLGİLİ BİLGİLER

Adı (Unvanı)			
Vergi Sicil No.		Vergi Dairesi Şubesi	
S.Sigorta Sicil No.		İhtiyat Sandığı No.	
Yasal Adresi			
Telefon No.		Faks No.	
İnternet Adresi		e-posta	

Mevzuatı gereği kayıtlı olduğu Kıbrıs Türk Müteahhitler Birliği, Ticaret ve/veya Sanayi Odası, Esnaf ve Sanatkar Odası veya ilgili :

Meslek Odasının Adı			
Kayıt Tarihi ve Yeri		Üye Kayıt No.	

### 3. TEKLİF VERMEYE YETKİLİ KİŞİYE AİT BİLGİLER

Adı Soyadı		Kimlik Kartı No.	
Makamı / Görevi			

İmza Sirküleri/İmza Beyanı veya Yetki Belgesinin bu Beyanname ile birlikte sunulması zorunludur.

### 4. GEÇİCİ TEMİNAT İLE İLGİLİ BİLGİLER

Geçici Teminat Miktarı (Rakam ile)		Teminatın Süresi	
Geçici Teminat Miktarı (Yazı ile)			
Teminatın Cinsi		Vadesi	-
Banka Adı		Şubesi	

Geçici Teminata ilişkin belge ASLININ bu Beyanname ile birlikte sunulması zorunludur.

## 5. SON 3 YILA AİT MALİ BİLGİLER

A Ç I K L A M A	2020	2021	2022
YILLIK GELİRLER TOPLAMI (CİRO)			
YILLIK KAR / ZARAR MİKTARI			

*Bu bilgiler Kriter Tablosundaki Ekonomik ve Mali Durum kriterinin değerlendirilmesi için kullanılacaktır.*

## 6. BU TÜZÜK ALTINDA VERİLMİŞ VE DEVAM EDEN İŞLERLE AİT BEYAN

A Ç I K L A M A L A R	Toplam İş Sayısı	Toplam İş Miktarı (Sözleşme Bedeli)
4 (1) İhale Kararı ile Bağlanan İşler ve Ek İşler		
4 (2) İhale Kararı ile Bağlanan İşler ve Ek İşler		
3 (2) Bakanlar Kurulu Kararı ile Bağlanan İşler ve Ek İşler		
<b>ELDE OLAN TOPLAM İŞLER</b>		

*Bu bilgiler Kriter Tablosundaki İş Deneyimi kriterinin değerlendirilmesi için kullanılacaktır.*

## 7. TAAHHÜT OLARAK SUNULAN BİLGİLER

*İhaleye ait tekliflerin açıldığı tarih itibarı ile;*

- 22/1992 sayılı İş Yasası'nın 59'uncu maddesinin (4)'üncü fıkrası ve 63/2006 sayılı Yabancıların Çalışma İzinleri Yasası'nın 7'nci maddesinin (3)'üncü fıkrası uyarınca Çalışma Dairesi tarafından yasaklı ilan edilmediğimizi;
- Gelir ve Vergi Dairesine ait yükümlülüklerimizi yerine getirdiğimizi, kesinleşmiş ve ödeme süresi içerisinde ödenmeyen borcumuzun bulunmadığını;
- Sosyal Sigortalar Dairesine ait yükümlülüklerimizi yerine getirdiğimizi, kesinleşmiş ve ödeme süresi içerisinde ödenmeyen borcumuzun bulunmadığını;
- İhtiyat Sandığı Dairesine ait yükümlülüklerimizi yerine getirdiğimizi, kesinleşmiş ve ödeme süresi içerisinde ödenmeyen borcumuzun bulunmadığını;
- Müteahhitler Birliği ile İnşaat Encümenine kayıtlı olduğumuzu ve İnşaat Encümeninden bu ihale için geçerli sınıf karnesine sahip olduğumuzu;

*beyan ve taahhüt ederiz.*

## 8. BEYAN VE İMZA

Bu Beyannamede verilen bilgilerin tam ve doğru olduğunu; şartnamelere göre istenen bilgi ve tevsik edici belgelerin eksiksiz olarak teklif dosyasında sunulduğunu; taahhüt olarak verilen bilgilere ait tevsik edici belgelerin talep edildiği süre içerisinde teslim edileceğini; iş konusu şartname ve eklerini tamamen okuduğumu, anladığımı ve aynen kabul ettiğimi; şartnamelere göre idarenin tercih edeceği tüm sistemleri temin ve tesis edeceğimi; bilgi ve deneyimimi idarenin lehine kullanacağımı; taahhütlerime sadakatsizlik sonucu değerlendirme dışında bırakılacağımin bilincinde olduğumu imza ve beyan ederim.

YETKİLİNİN ADI - SOYADI : \_\_\_\_\_ İMZASI : \_\_\_\_\_

Tarih : \_\_\_\_\_

*Her çeşit tebligatın, bu beyannamenin 2'nci maddesinde vermiş olduğum Yasal Adresime / e-posta adresime / Faks ile yapılmasını kabul ediyorum.*

# GEÇİCİ TEMİNAT MEKTUBU

**Tarih :**

**Sayı :**

**Girne Belediyesi  
İhale Değerlendirme Komisyonu,  
Lefkoşa.**

İdareniz tarafından, tarih ve sayı ile ihalesi yapılacak olan işine, istekli sıfatıyla katılacak olan 'nın bu ihale ile ilgili Yasa, Tüzük ve Şartname hükümlerini yerine getirmek üzere vermek zorunda olduğu geçici teminat tutarı olan TL Bankamız tarafından garanti ettirildiğinden, ihalenin adı geçene kaldığı, usulüne uygun olarak bildirildiği ve kesin teminat vermesi ve/veya sözleşme yapması istenildiği halde, kesin teminat vermediği ve/veya sözleşme yapmadığı ve ilgili Yasa ile işe ait şartname hükümlerine uygun hareket etmediği takdirde, protesto çekmeye, hüküm ve adı geçenin iznini almaya gerek kalmaksızın, adı geçen ile idareniz arasında ortaya çıkacak herhangi bir uyuşmazlık ve bunun akıbet ve yasal sonuçları nazarı itibara alınmaksızın, yukarıda yazılı tutarı ilk yazılı talebiniz üzerine derhal ve gecikmeksizin idarenize veya emrinize nakden ve tamamen ve talep tarihinden ödeme tarihine kadar geçen günlere ait yasal faiziyle birlikte ödeyeceğimizi, Bankanın imza atmaya yetkili temsilcisi ve sorumlusu sıfatıyla ve Banka ad ve hesabına taahhüt ve beyan ederiz.

Bu mektup tutarı da dahil olmak üzere Şubemizce verilmiş ve halen geçerli olan geçici, kesin ve avans teminat mektupları toplamı : TL.

Bu teminat mektubunun süresi, gün olup, - vade tarihleri süresince geçerlidir. Ancak, vade bitiş tarihi resmi tatil gününe rastlarsa, vade bitiş tarihi, tatil gününü izleyen ilk iş günü olur. Vade bitiş tarihine kadar elimize geçecek şekilde tarafınızdan yazılı tazmin talebinde bulunulmadığı takdirde hükümsüz olacaktır.

**Bankası  
Şubesi**

( Mühür )

## **Banka Yetkilisi / Yetkililerinin**

**İmzası :**

**Adı – Soyadı :**

**Ünvanı :**

# **İMZA SİRKÜLERİ, İMZA BEYANNAMESİ VE YETKİ BEYANNAMELERİ HAKKINDA DİKKAT EDİLECEK HUSUSLAR**

## **İmza Sirküleri ve İmza Beyannamesi**

**İmza Sirküleri;** herhangi bir kuruluş veya ticari işletmeyi temsil eden şahsın, imza örneğini ve yetkisini gösteren noterlerce hazırlanmış resmi belgedir. Burada tasdik edilen sadece imza değil aynı zamanda temsil ve ilzamin içeriğidir.

**İmza Beyannamesi ise;** imzaların hangi ticari işletme bünyesinde atılacaksa ticari işletme ile birlikte imzaların tasdikidir.

## **Teklif vermeye yetkili olduğunu gösteren beyanname veya imza sirküleri:**

- a) Gerçek kişi olması halinde, **noter tasdikli imza beyannamesi,**
- b) Tüzel kişi olması halinde, ilgisine göre tüzel kişiliğin ortakları, üyeleri veya kurucuları ile tüzel kişiliğin yönetimindeki görevlileri belirten belgeler (Şirket Tescil Belgeleri) ile tüzel kişiliğin **noter tasdikli imza sirküleri.**

İstekliler tarafından burada dikkat edilmesi gereken husus, Teklifi imzalayan kişi veya Kişilerin Şirket Tescil Belgelerinde belirtilen kişi veya kişiler olması ve buna ilişkin **imza sirkülerinin** eklemesi; veya;

şirketi temsile yetkili kişi veya kişilerin, yetki verdiği kişi veya kişilerin teklif mektubunu imzalaması gerekmektedir. Bu durumda yetki veren kişi veya kişilerin **imza sirküleri,** yetki verilen kişinin de **yetki beyannamesinin** verilmesi gerekmektedir.

***Belge asılları veya aslına uygunluğu noterce onaylanmış örnekleri ile aslı İhale Değerlendirme Komisyonu yetkililerine gösterilmek suretiyle yetkililerce onaylanmış belgeler geçerlidir.***

***SÖZKONUSU BELGELERİN, EK'TE ÖRNEĞİ VERİLEN BELGELERE UYGUN OLARAK HAZIRLANMASI VE SUNULMASI GEREKMEKTEDİR.***

## **EKLER:**

1. İmza Beyannamesi Örneği,
2. İmza Sirküleri Örneği,
3. Yetki Beyannamesi Örneği.

[ ŞirketAdı ]

## YETKİ BEYANNAMESİ

Şirket Direktörleri şirket merkezinde toplanarak aşağıdaki kararı almışlardır.

Kamu ve özel sektör ile diğer makamlar nezdinde açılmış ihalelere kapalı zarf usulü ile iştirak etmeye, pay sürmeye, eksiltmeye, artırmaya, teminatlar yatırmaya ve geri almaya, istihkakları tahsile, ihalesi şirket üzerine kalan işlerin sözleşme eklerini imzalamaya, devir ve temlike ...[ TARİH ]... tarihine kadar ...[ MAKAMI ]... sıfatı ile ...[ ADI SOYADI ]... şirket ünvanı altına atacağı münferit imzası ile yetkili olmasına oy birliği ile Karar verilmiştir.

### İMZA BEYANI

.. [ KKNO ] .. no'lu kimlik kartı hamili ... [ ADI SOYADI ] ... .. [ MAKAMI ] ..... Sıfatı ile... [ ŞİRKET ADI ] ... Şirketini Yetkili marifetiyle temsil ettirdiğim takdirde aşağıda örneği bulunan tatbik imzama kullanacağımı beyan ederim.

.....  
İmza 1

.....  
İmza 2

.....  
İmza 3

### YETKİYİ VEREN

(1)

(2)

... (n)

İmza.....

İmza.....

İmza.....

İsim.....

İsim.....

İsim.....



# İMZA SİRKÜLERİ

ŞİRKET ADI/UNVANI : .....

.....

YASAL ADRESİ : .....

.....

VERGİ SİCİL NO. : .....

YETKİLİLER : (1).....

(2).....

YETKİNİN SÜRESİ : .....

...[ TARİH ]... tarih ve ...[ SAYI ]... sayılı karar ile kurulan MŞ ...[ NO ]... Sicil no'lu ...[ ŞİRKETİN ADI ]... Şirketinin kuruluş tüzüğü ...[ MADDE NO ]... maddesi uyarınca, Şirketi resmi ve özel daireler, belediyeler, bankalar, gerçek ve tüzel kişilikler nezdinde temsil ve ilzam etmeye, kamu ve özel sektör ile diğer makamlar nezdinde açılmış ihalelere kapalı zarf usulü ile iştirak etmeye, pay sürmeye, eksiltmeye, artırmaya, teminat artırmaya ve geri almaya, istihkakları tahsile, ihalesi şirket üzerine kalan işlerin sözleşme ve eklerini imzalamaya, devir ve temlike, şirket ana sözleşmesinde belirtilen tüm iş ve işlemleri yapmaya, bu işlemlerin ifası için vekaletler vermeye ...[ TARİH ]... tarihine kadar ...[ MAKAMI ]... sıfatı ile ...[ ADI SOYADI ]... ve ...[ MAKAMI ]... sıfatı ile ...[ ADI SOYADI ]...[ münferiden/müştereken ] yetkili kılınmıştır.

(1) .. [ KKNO ] .. no'lu kimlik kartı hamili ... [ ADI SOYADI ] ... 'a ait imza örnekleri:

.....  
İmza 1

.....  
İmza 2

.....  
İmza 3

(2) .. [ KKNO ] .. no'lu kimlik kartı hamili ... [ ADI SOYADI ] ... 'a ait imza örnekleri:

.....  
İmza 1

.....  
İmza 2

.....  
İmza 3

Bu onayla, işlem altındaki imzaların ...[ KKNO ]... no'lu kimlik kartı hamili ...[ ADI SOYADI ]... adlı kişi ile ..[ KKNO ].. no'lu kimlik kartı hamili ...[ ADI SOYADI ]... adlı kişiye ait olduğunu ve ...[ TARİH ]... tarihinde huzurumda imzalandığını onaylarım.

NOTER  
İmza ve Mühür

# İMZA BEYANNAMESİ

**[ Kendi adıma/varsayıncı ticari ünvan adına ]** ; Resmi kurum ve kuruluşlar, gerçek ve tüzel kişiler ve bankalarla yapacağım her türlü işlemlerde, aşağıda örnekleri bulunan imzayı kullanacağımı, imzayın beni her bakımdan sorumlu kılacağını beyan eder, onaylanmasını talep ederim.

ADI SOYADI : .....

KİMLİK KARTI NO. : .....

YASAL ADRESİ : .....

... **[ KKNO ]** ... no'lu kimlik kartı hamili ..... **[ ADI SOYADI ]** ..... 'a ait imza örnekleri:

.....  
**İmza 1**

.....  
**İmza 2**

.....  
**İmza 3**

-----  
Bu onayla, işlem altındaki imzaların .... **[ KKNO ]**.... no'lu Kimlik Kartı hamili ..... **[ ADI SOYADI ]**..... adlı kişiye ait olduğunu, yukarıda gösterilen adreste ikamet ettiğini ve ..... **[ TARİH ]**..... tarihinde huzurumda imzalandığını onaylarım.

**NOTER**  
**İmza ve Mühür**

# (YAPIM İŞLERİ İÇİN İSTENMEKTEDİR.)

## İŞ ORTAKLIĞI, KONSORSİYUM BEYANNAMESİ

Tarih :.....

İhale Kayıt Numarası :.....

**[ihale makamı idarenin adı]** tarafından ihaleye çıkartılmış bulunan **[işin adı]** işine müşterek teklif vermek ve söz konusu iş uhdemize ihale olduğu takdirde sözleşme aktedilerek işin ifası ve bitirilmesi amacı ile, özel bir ortaklık kurmuş bulunuyoruz. İhalenin üzerimizde kalması halinde konsorsiyum sözleşmesi, sözleşme imzalanmadan önce noterliğe tasdik ettirilerek idareye verilecektir. Konsorsiyumun koordinatör ortağı, işin bitimine kadar **[koordinatör ortağın adı]**'dir.

Koordinatör ortağın konsorsiyumu her konuda temsile tam yetkili olduğunu, idare tarafından koordinatör ortağa yapılacak bildirimlerin konsorsiyuma yapılmış sayılacağını, vermiş olduğumuz müşterek teklif neticesinde iş üzerimizde kaldığı takdirde sözleşmenin bütün ortaklarca müştereken imza edileceğini ve aktedilecek sözleşme ile ilgili diğer bütün hususlarda koordinatör ortak olarak göstermiş olduğumuz ortağımızın, ortaklığımız nam ve hesabına hareket etmeye tam yetkili olacağını, her birimizin akdolunacak sözleşmenin konusuna ve kapsamına girecek işlerin ve taahhütlerin ve sözleşmeden doğup da ortaklığımıza yönelecek yükümlülüklerin yerine getirilmesinden müştereken ve müteselsilen sorumlu olacağımızı ve iş sonuna kadar kurduğumuz özel ortaklıktan ayrılmayacağımızı; aksi takdirde sözleşmenin feshi, teminatın gelir kaydı hususlarında **[ihale makamı idarenin adı]** yetkili olacağını, sözleşme konusu işin tamamlanmasından önce koordinatör ortak dışındaki ortaklardan herhangi birinin ölümü, iflası, ağır hastalığı, tutukluluğu veya özgürlüğü kısıtlayıcı bir cezaya mahkum olması veya dağılması gibi durumlarda koordinatör ortak ve konsorsiyumun geri kalan diğer ortaklarının teminat da dahil işin bütün yükümlülüklerini ve sorumluluklarını üzerine alacağını ve işi bitireceğini, beyan, kabul ve taahhüt ederiz.

Sıra No.	Ortağın Adı ve Soyadı /Ticari Ünvanı	Taahhüt Ettiği İşin Kısmı	Tebliğat Adresi
1			
2			
3			
...			
n			

**KOORDİNATÖR  
ORTAK**

**ÖZEL ORTAK**

**ÖZEL ORTAK**

**ÖZEL ORTAK**

.....  
İmza

Adı Soyadı

Makamı

.....  
İmza

Adı Soyadı

Makamı

.....  
İmza

Adı Soyadı

Makamı

.....  
İmza

Adı Soyadı

Makamı





**GENEL NOTLAR**

- 1- TUV ÖLÇÜLER VE SORULAR MEYRE OLANAK VERİLMİŞTİR.
- 2- PAZARLIK BAĞLANTILARI YERİNDE TESPİT EDİLEBİLİRSE (HER PAZARLIK 1 ADET).

MIYUÇUT KANALİZASYON HATTI

MIYUÇUT KANALİZASYON MENHOLÜ VE NO

YAPILACAK KANALİZASYON HATTI

YAPILACAK KANALİZASYON MENHOLÜ VE NO

GİRNE KARAĞLANOĞLU CADDESİ Batı Kolektörü Projesi

GİRNE BELEDİYESİ

Revizyon: 0

Plan No: KAN-PA-01

Ölçek: 1/1000

Tarih: 03.2024

PAZARLIK ADI:	Karadalyan Paşa-1	REV. NO:	0
TARAFHOLDİ A. TÜRKEK	PLAN NO:	ÖLÇEK:	
YAPILAN: A. TÜRKEK	KAN-PA-01	1/1000	
ÖLÇÜ: GİRNE BELEDİYESİ			
TARİH:	03.2024		



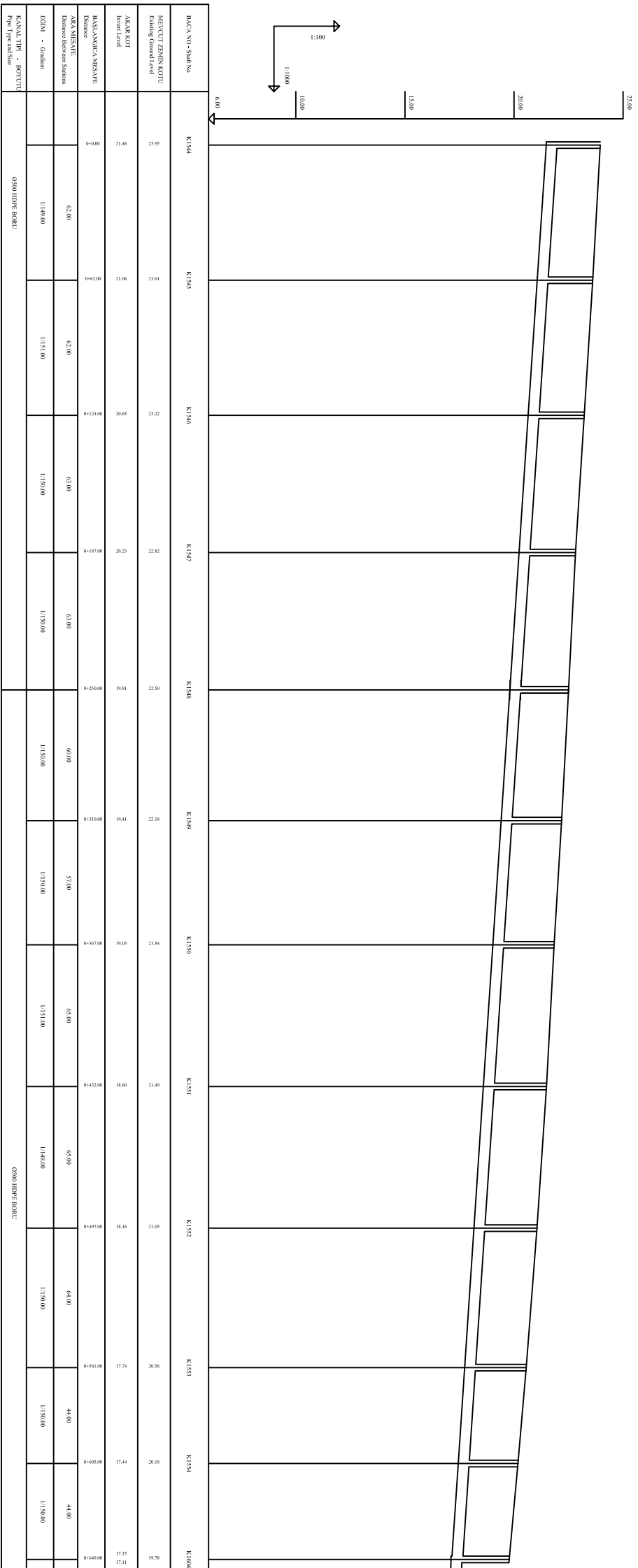

KARAOĞLANOĞLU CADESİ

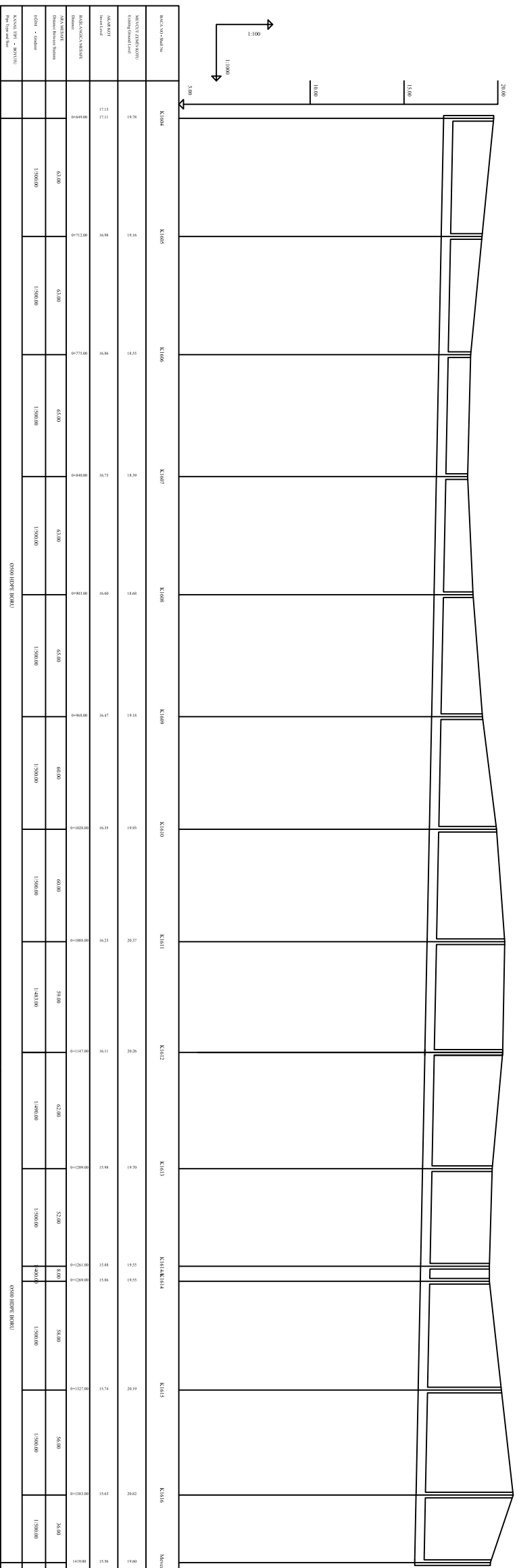

KARAOĞLANOĞLU CADESİ

GENEL NOTLAR

- 1 - TÜM ÖLÇÜLER VE KOTLAR METRE OLARAK VERİLMİŞTİR.
- 2 - PARSEL BAĞLANTILARI YERİNDE TESBİT EDİLECEKTİR (HER PARSELE 1 ADET).

GİRNE Karaoglanolu Caddesi  
Batı Kolektörü Projesi

GİRNE BELEDİYESİ

PAFTA ADI:	Kanalkazasyon Profili-1	REV. NO:	0
TASARIMI:	A. TÜRKER	PLAN NO:	ÖLÇEK:
YAPAN:	A. TÜRKER	KAP-02	1/1000
ONAY:	GİRNE BELEDİYESİ		
TARİH:	03.2024		

# KANALİZASYON MENHOLU DETAYLARI, D=120 CM.

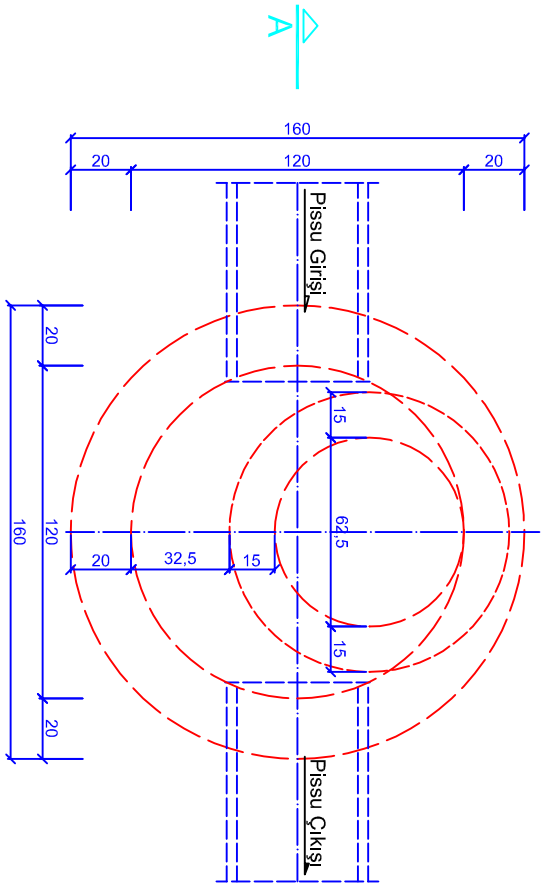

**PLAN**  
(Ölçek:1/25)

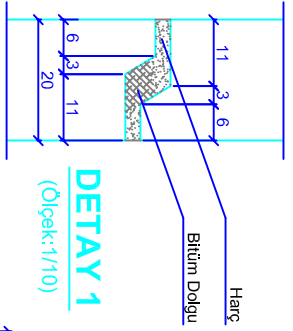

**DETAY 1**  
(Ölçek:1/10)

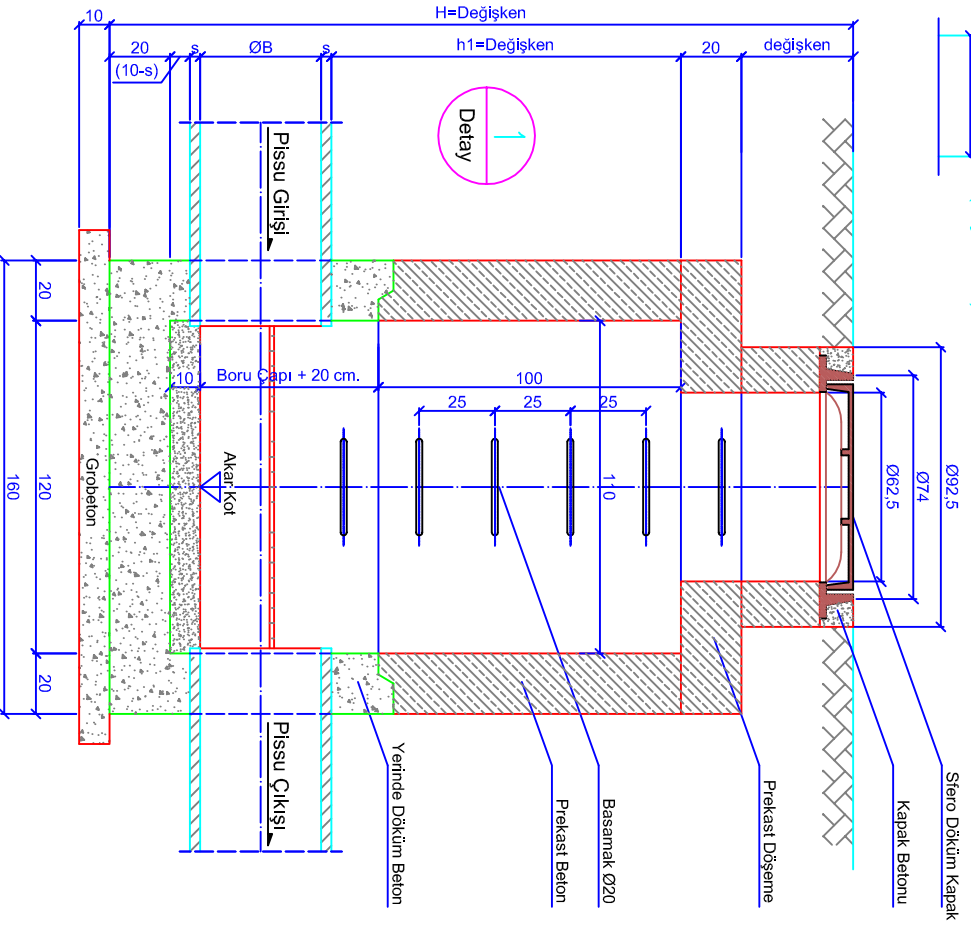

**KESİT A-A**  
(Ölçek:1/25)

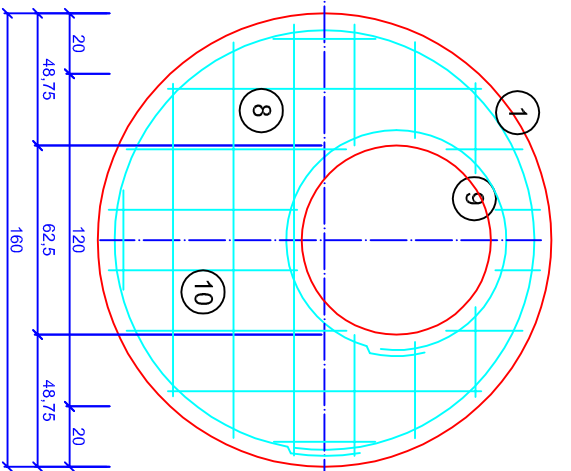

**PREKAST ÜST DÖŞEME DONATI PLANI**  
(Ölçek:1/25)

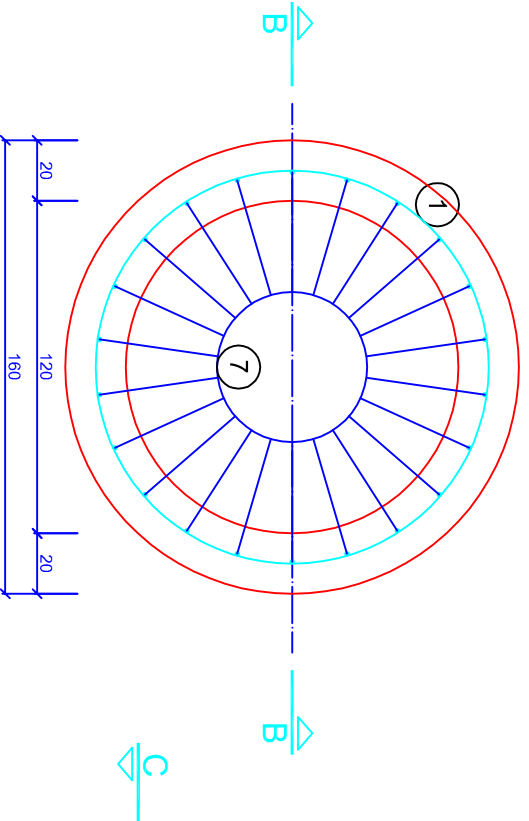

**KESİT C-C**  
(Ölçek:1/20)

Eğer şutlu menhol gerekirse, menhol içerisinde "T" parçası ve 90° dirsek kullanılarak imal edilecektir.

D	Min. H
150 - 300	600
350 - 600	2 X D

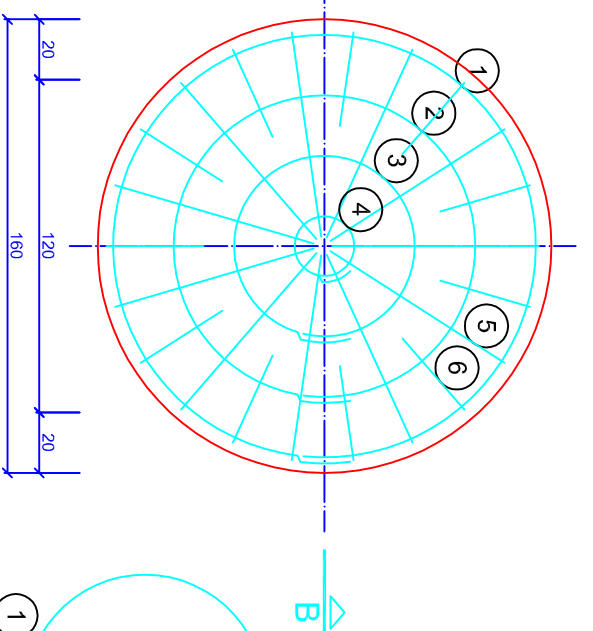

**TEMEL DONATI PLANI**  
(Ölçek:1/25)

- 1 Ø12 L=465  
F=70 cm
- 2 Ø12 L=340  
F=50 cm
- 3 Ø12 L=215  
F=30 cm/C
- 4 Ø12 L=90  
F=10cm%C
- 8 Ø12 L=Değişken
- 9 Ø12 L=250  
F=36m

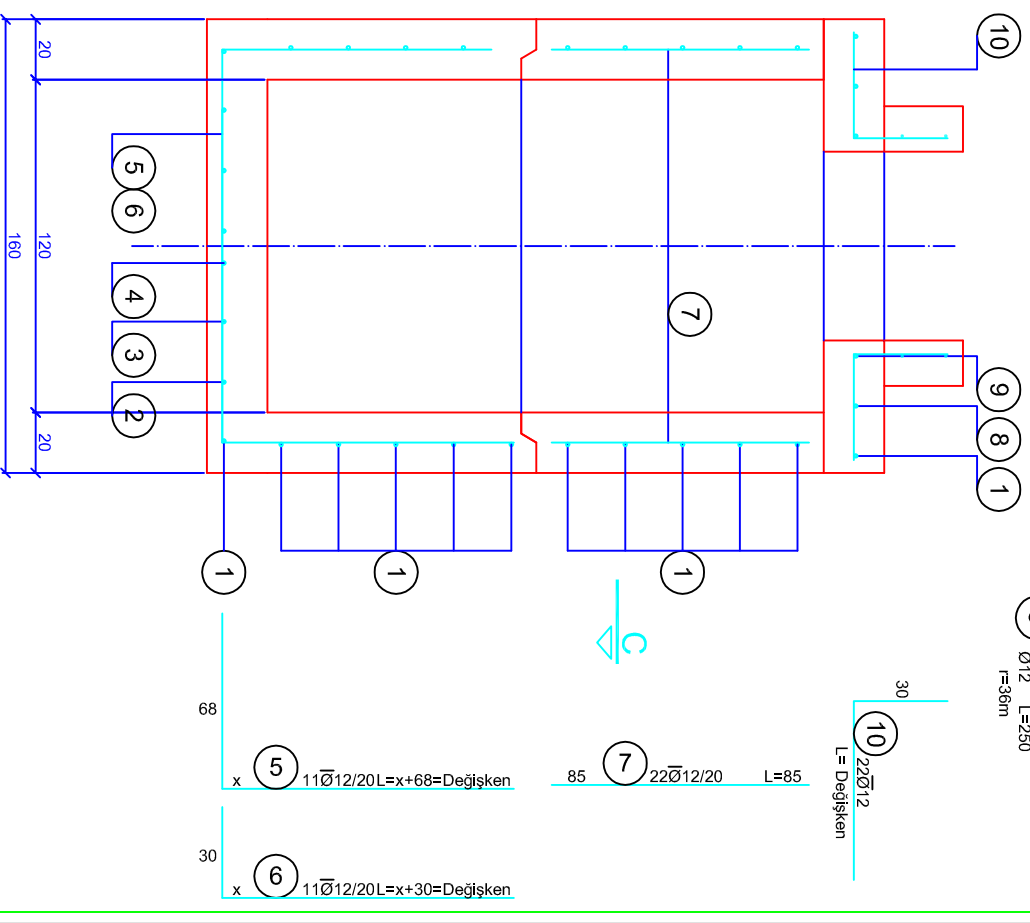

**KESİT B-B**  
(Ölçek:1/25)

**MALZEME : BS20 - BÇIII**  
**PAS PAYI : 5 cm.**

# KANALİZASYON HATTI HENDEK DOLGU DETAYLARI

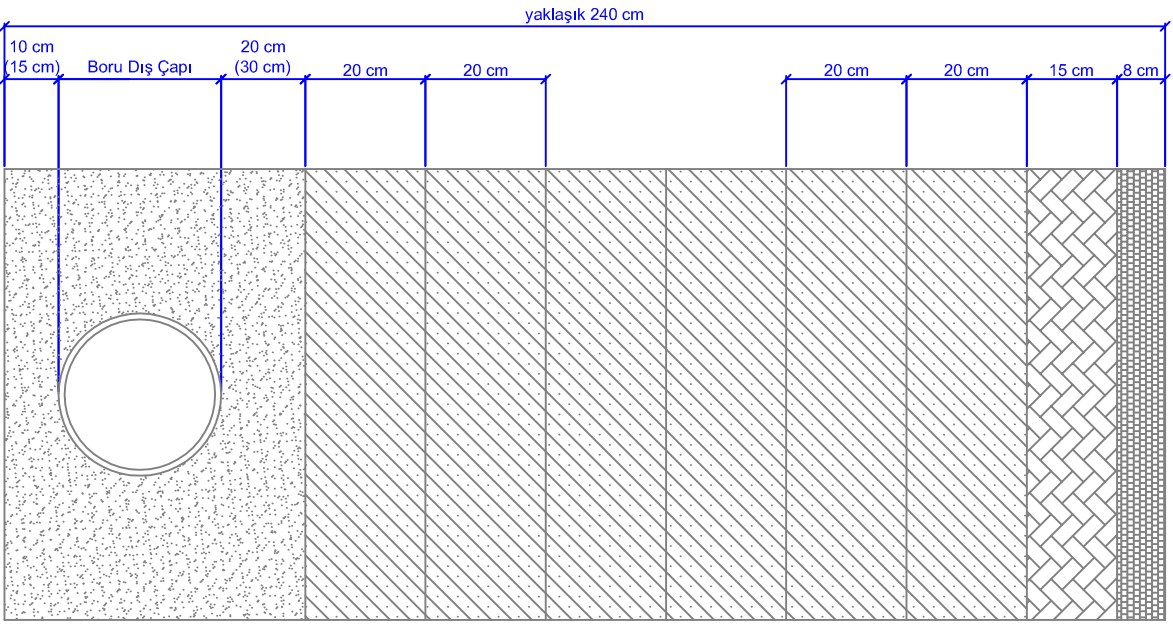

**KANALİZASYON ANA HAT Ø200-400 (Ø400'den büyük)  
BORULARI İÇİN ASFALTA DOLGU DETAYI**

Sarı Kum Yataklama  
Malzemesi

Stabilize Dolgu  
(20 cm Tabakalar  
Halinde Sıkıştırılacak)

Premiks Aşınma  
Tabakası  
1. Sınıf Mekanik Dolgu

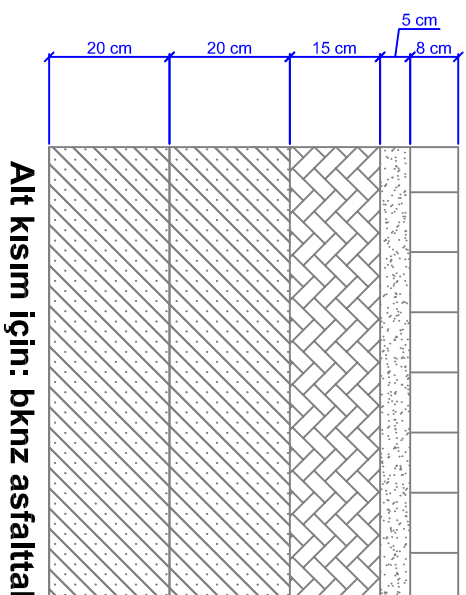

**Alt kısım için: bknz asfalttaki detay**

Stabilize Dolgu  
(20 cm Tabakalar  
Halinde Sıkıştırılacak)

Parke  
Kum  
1. Sınıf Mekanik Dolgu

**KANALİZASYON ANA HAT BORULARI İÇİN  
PARKE KAPLAMA YOLDA DOLGU DETAYI**

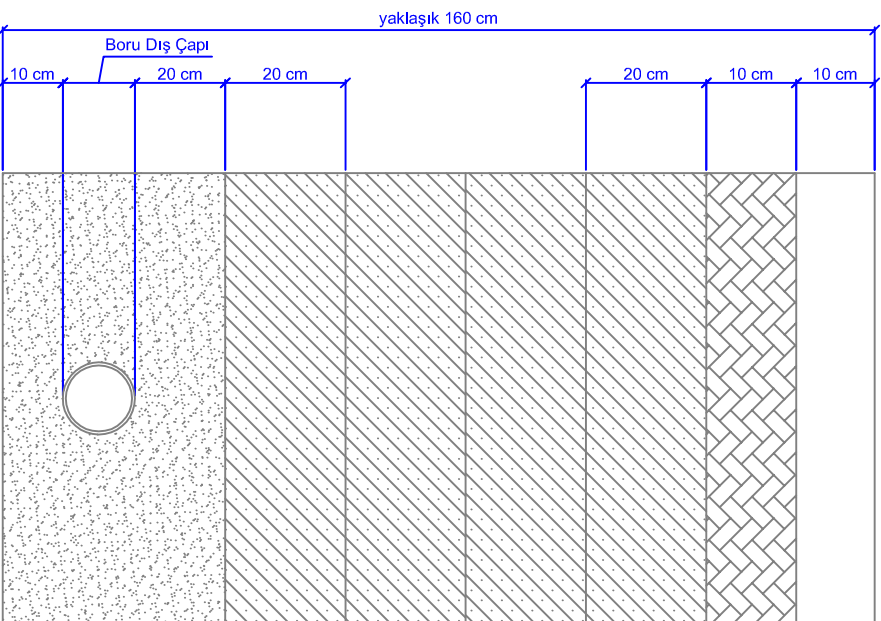

**KANALİZASYON PARSEL BAĞLANTI BORULARI İÇİN  
BETON KALDIRIMDA DOLGU DETAYI (Ø150)**

Sarı Kum Yataklama  
Malzemesi

Stabilize Dolgu  
(20 cm Tabakalar  
Halinde Sıkıştırılacak)

Beton (350 Doz)  
Blokaj

# KANALİZASYON PARSEL BAĞLANTILARI, ØD=150 mm

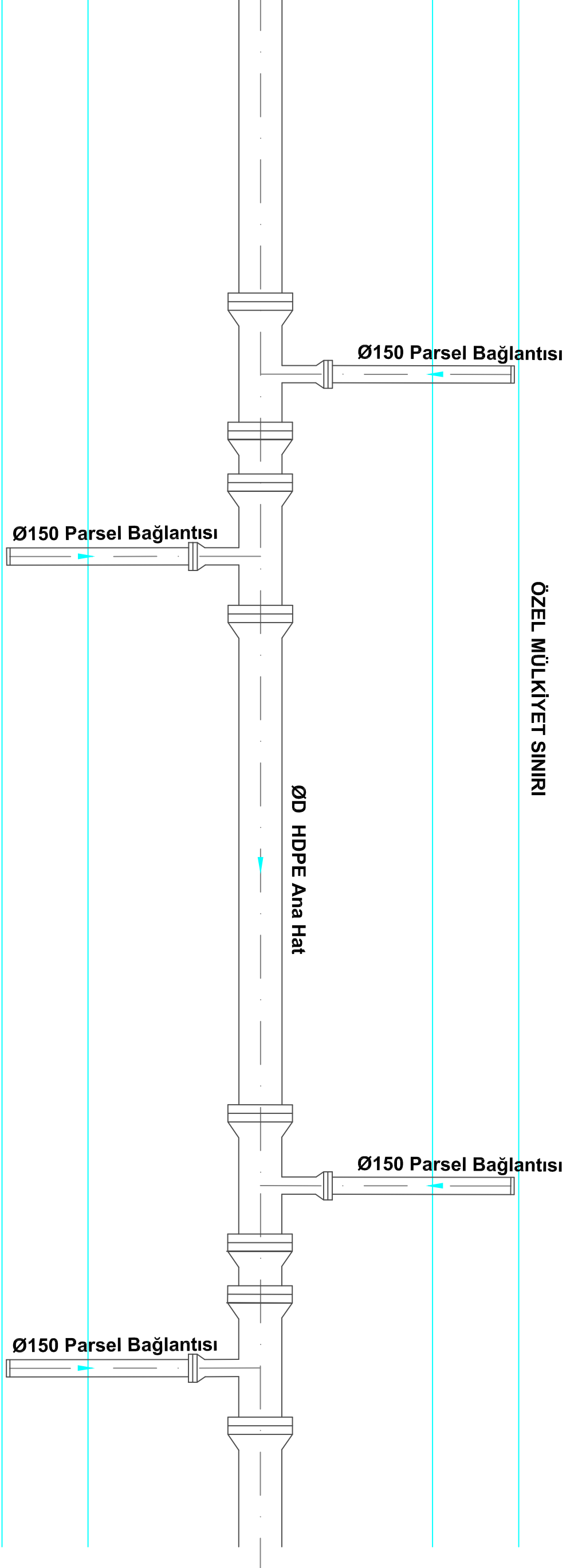
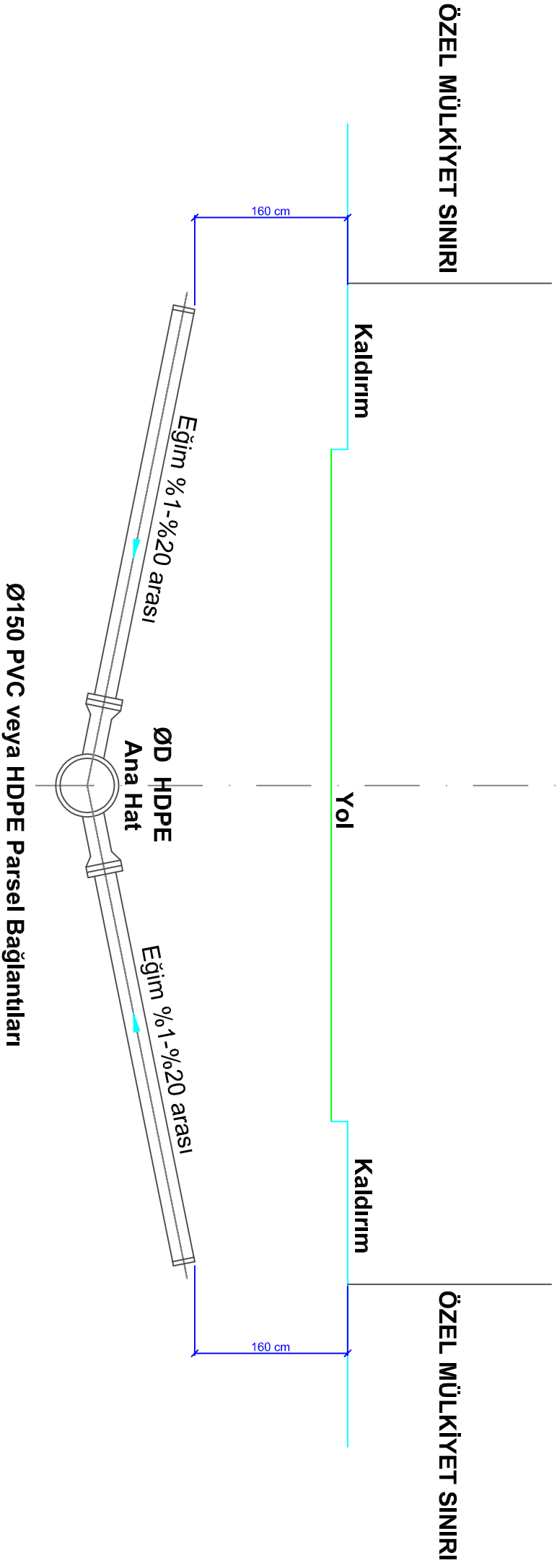



Baca  
K1614A  
19.55

## DERE GEÇİŞİ DETAYI

Baca  
K1614  
19.55

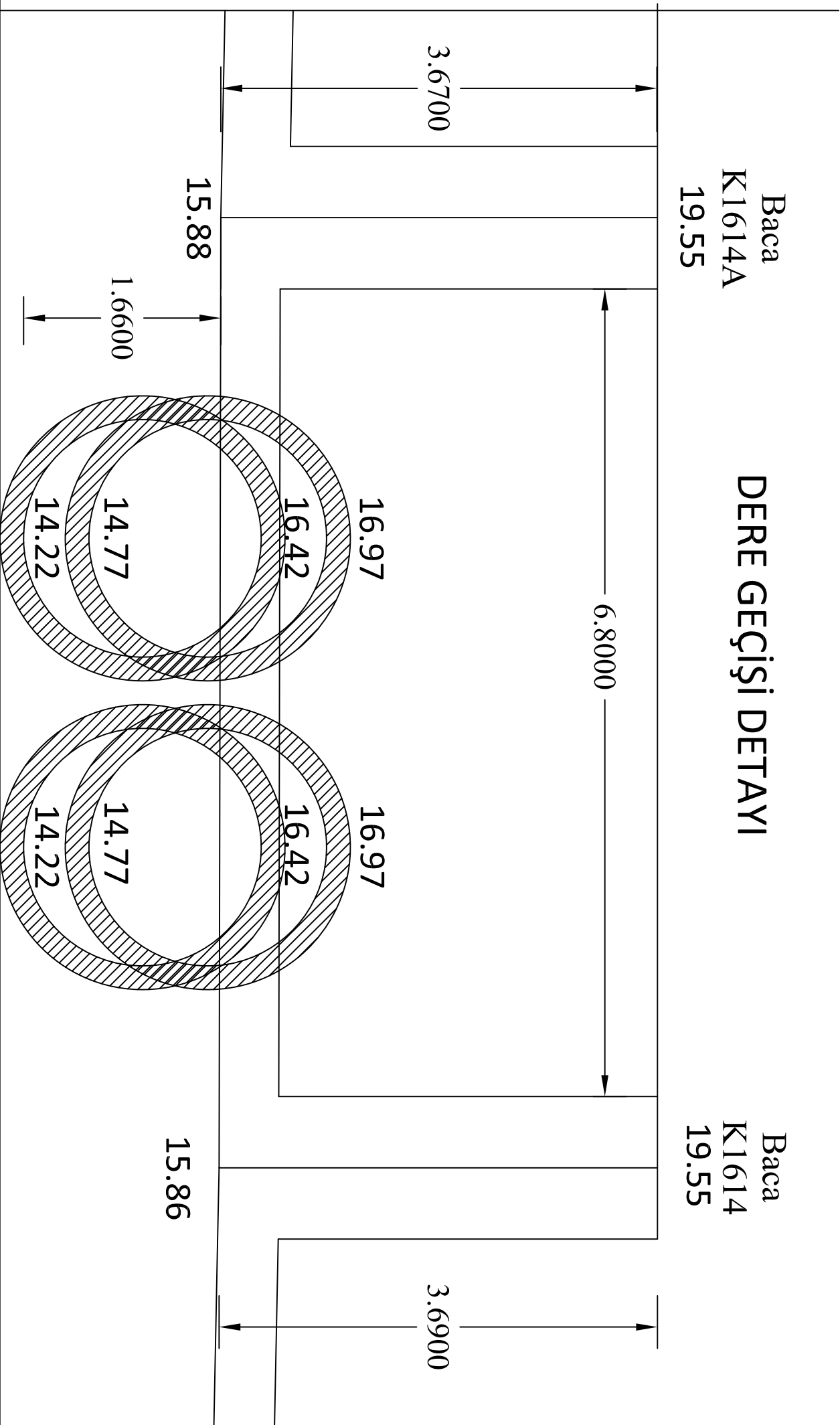

### GENEL NOTLAR

- 1 - TÜM ÖLÇÜLER VE KOTLAR METRE OLARAK VERİLMİŞTİR.
- 2 - PARSEL BAĞLANTILARI YERİNDE TESBİT EDİLECEKTİR (HER PARSELE 1 ADET).



GİRNE BELEDİYESİ  
Batı Kolektörü Projesi

PAFTA ADI:	Dere Geçişi	REV. NO:	0
TASARIMI:	A. TÜRKER	PLAN NO:	KA-D-06
YAPAN:	A. TÜRKER	ÖLÇEK:	1/1000
ONAY:	GİRNE BELEDİYESİ		
TARİH:	10.2023		

# İNŞAAT BİLGİ TABELASI

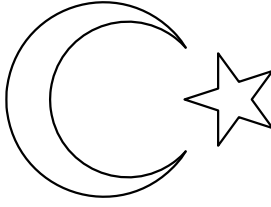
10,5	150	5,10
 <p>BU PROJENİN FİNANSMANI T.C. KALKINMA ve EKONOMİK İŞBİRLİĞİ OFİSİ TARAFINDAN YAPILMAKTADIR</p>		55
<p><b>GİRNE BELEDİYESİ:</b> <b>Karaođlanoglu Caddesi Batı</b> <b>Kollektörü Projesi</b></p>		10 40
<p><b>MÜTEAHHİT</b>      <b>XXXXXX</b> <b>FİRMA:</b></p>		10 30
<p><b>SÖZLEŞME</b> <b>BEDELİ:</b>      <b>xxx xxx TL+KDV</b></p>		10 30
<p><b>İHALE</b>      <b>XXXXXX</b> <b>SÜRESİ:</b>      <b>GÜN:</b></p>		10 30
<p><b>VERDİĞİMİZ RAHATSIZLIKTAN</b> <b>DOLAYI ÖZÜR DİLERİZ</b></p>		30
		60